

Afgørelser – Reg. nr.: 05981.00

Fredningen vedrører: Kåstrup Gravhøje

Domme

Taksationskommissionen

Naturklagenævnet

Overfredningsnævnet

Fredningsnævnet

24-11-1975

Kendelser

Deklarationer

FREDNINGSNÆVNET>

IKKE FREDNING
INDHOLDSFORTEGNELSE

- Deklaration af 24/11 1975 [kommune/nær],
 lyst 26/11 1975, om vilkår om udlæg
 af grønt område og beplantnings-
 bælte i forbindelse med disp.
 fra NFL § 53.

MATRIKELFORTEGNELSE

(ajour pr. 26/11 1975)

Fredningen omfatter (helt eller delvis) følgende
 matrikelnumre:

1 b, 1 i, 1 l, 1 o, 11 d, 11 æ, 11 æ e

Kåstrup, Kalundborg Jorder

Gældende matrikulært kortbilag: OKT 1975

Se også REG. NR.:

20015 15018.

REG. NR. 5981 24/11-1975

Matr.nr. 1-b, 1-i, 1-l, 1-ø, 11-d,
11-æ og 11-ae Kåstrup,
Kalundborg jorder.

anmelder: Kalundborg kommune
rådhuset
4400 Kalundborg.

Stempelfri i medfør af stempelovens
§ 79, stk. 1, nr. 3.

D E K L A R A T I O N.

Undertegnede Kalundborg b y r å d, ejer af matr. nr. 1-b, 1-i, 1-l, 1-ø, 11-d, 11-æ og 11-ae Kåstrup, under Kalundborg jorder, forpligter sig og efterfølgende ejere af nævnte ejendomme og parceller heraf til at respektere følgende deklARATION:

1. Det med rød skravering angivne areal af matr. nr. 1-b, 1-i, 1-l, 1-ø, 11-d, 11-æ og 11-ae Kåstrup, udlægges som offentligt tilgængeligt, grønt område.

Der må ikke opføres bygninger indenfor arealet.

Arealet skal fremtræde græsklædt og med plantninger under hensyn til de derpå værende fortidsminder efter en af fortidsmindeforvaltningen godkendt plan.

Indenfor området kan udføres sådanne mindre anlæg, som naturligt hører hjemme i et fritidsområde.

Såfremt behov opstår, kan der - med nævnets tilslutning - etableres sti-anlæg i området.

2. Det med grøn skravering angivne areal af matr. nr. 1-i, 1-ø, 1-l og 11-ae Kåstrup, udlægges som vejareal i forbindelse med fremtidige offentlige bivej nord for det under pkt. 1 omhandlede areal og tilplantes efter en af fortidsmindeforvaltningen godkendt plan.

Overkørsler må højst have en bredde på 6,0 m gennem beplantede bælte, og må kun udføres med een overkørsel for hver selvstændig ejendom.

Påtaleberettiget overfor de ovennævnte bestemmelser er Fredningsnævnet for Vestsjællands amts nordlige fredningskreds.

Med hensyn til servitutter og andre byrder, derunder også prioriteter, henvises til de på ejendommens blad i tingbogen indførte rettigheder.

, den 24. november 1975.

P. b. v.

J. Hagemann-Petersen.

A. Villadsen
/A. Villadsen.

Godkendt af Kalundborg byråd som bygningsmyndighed i h.t. byggelovens § 4, stk. 2.

, den 24. november 1975.

P. b. v.

J. Hagemann-Petersen.

A. Villadsen
/A. Villadsen.

Indført i dagbogen for Kalundborg retskreds, den

Lyst. Akt: Skab nr. 275

[Handwritten signature]

[Handwritten initials]

Justitsministeriets genpartskammeret, Tl. 107

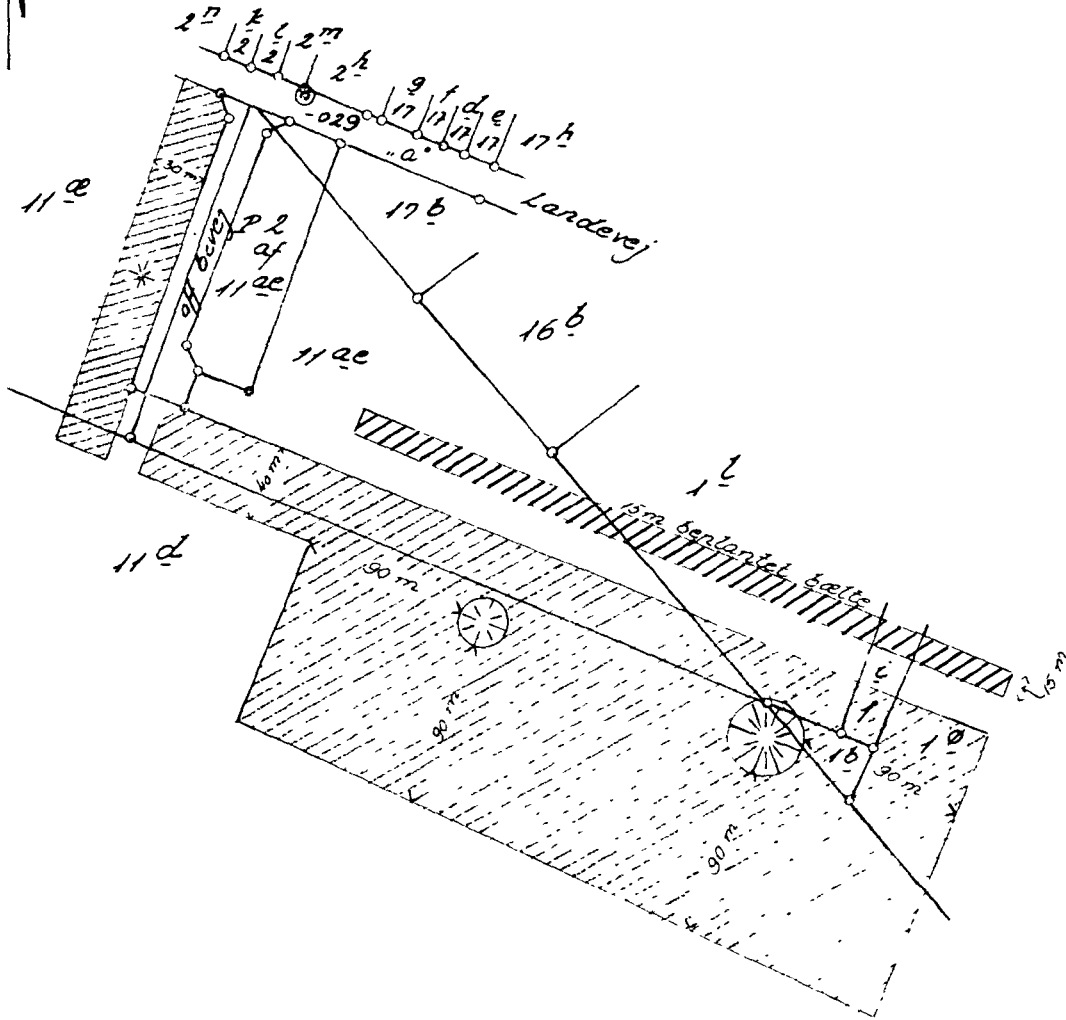

Terræn af
 matr. nr. 1^b, 1^c, 1^d, 1^e, 11^d, 11^e og 11^f,
 Håstrup
 under Kalundborg Jorder,
 Vestsjællands Amt.
 Udfærdiget i okt 1975 til brug ved tinglysning

Carl Haldor Hedegaard
 Landinspektør.
 Målforshold 1:4000

matr. nr. 1^b, 1^c, 1^d, 1^e, 11^d, 11^e og 11^f, Håstrup under Kalundborg Jorder.
 Navn: Carl Haldor Hedegaard
 attesteres herved Kalundborg d. 17. oktober 1975.