

**Afgørelser – Reg. nr.: 05849.00**

**Fredningen vedrører: Amstrup Kyst**

**Domme**

**Taksationskommissionen**

**Naturklagenævnet**

**Overfredningsnævnet**

**Fredningsnævnet**

**Kendelser**

**Deklarationer**

**18-01-1975**

DEKLARATIONER>

727 ODDER

1314 III SV

IKKE FREDNING  
INDHOLDSFORTEGNELSE

- Deklaration af 18/1 1975 [~~hævedt~~],  
lyst 30/1 1975, om vilkår for  
udstyknings<sup>privat</sup>

---

MATRIKELFORTEGNELSE

(ajour pr. 30/1 1975)

Fredningen omfatter (helt eller delvis) følgende  
matrikelnumre:

22<sup>2</sup> Amstrup By, Falling

---

Gældende matrikulært kortbilag: JAN 1975

Se også REG. NR.:

matr. nr., ejerlav, sogn:  
(i København kvarter)  
eller (i de sønderjydske lands-  
dele) bd. og bl. i tingbogen,  
art. nr., ejerlav, sogn.

Pcl. af matr. nr.  
22<sup>a</sup> Amstrup by,  
Falling sogn

CXIII

Akt: Skat nr.  
(i aflyses af dommerkontoret)

Købers bopæl:  
**REG. NR. 5849** 18/1-75  
Anmelder:  
Chr. Andersen & Jens Hastrup  
Landinspektør  
Tlf. (00) 511321 og 5100 - 3000 Odense

Gade og hus nr.:

STEMPELMÆRKE

STAMP  
KUN GYLDIGT MED ATSTEMPLING AF  
DOMMERKONTORETS MÅSEKONTROLAPPARAT  
C 670254  
COPY 7155 000 017.00 ΔSH

30 JAN. 1975 \* 02056

D e k l a r a t i o n

BJ

Undertegnede Anne-Lise Dresler som køber af pcl.2 af matr.  
nr. 22<sup>a</sup> Amstrup by, Falling sogn og Inge og Claus Søgaard Jensen  
som ejer af matr.nr. 22<sup>a</sup> pålægger herved et areal af matr.nr. 22<sup>a</sup>,  
der er vist på vedhæftede rids med særlig signatur, servitut om,  
at arealet matrikulært vil være at sammenlægge med matr.nr. 22<sup>a</sup>  
smst. og fremover indgå i sædvanlig landbrugsdrift, således at  
særlige driftsformer såsom gartneri, frugtplantage, fjerkræavl  
og lign. ikke må finde sted på arealet.

Nærværende deklaration begæres tinglyst på matr.nr. 22<sup>a</sup> Am-  
strup by, Falling sogn. Med hensyn til hæftelser og byrder af  
enhver art henvises til ejendommens blad i tingbogen.

Påtaleberettiget er Naturfredningsnævnet for Århus amts  
sydlige fredningskreds.

A m s t r u p, den 18/1/75  
Som køber af pcl.2 af matr.nr. 22<sup>a</sup>: *Anne-Lise Dresler*

Som ejer af matr.nr. 22<sup>a</sup>: *Inge og Claus Søgaard Jensen*

Deklaration godkendes i henhold til lovbekendtgørelse nr. 361 af  
17. juli 1972 - byggelovens § 4, stk. 2.

ODDER BYRÅD, den 23. januar 1975.

*Søren Søgaard*  
borgmester  
*Bøggild Pedersen*  
bygningsinspektør

30 JAN. 1975\* 02056

*0 D-45*

*Mr. Vukasin*  
Mr. Helser

*MR.*  
*109*

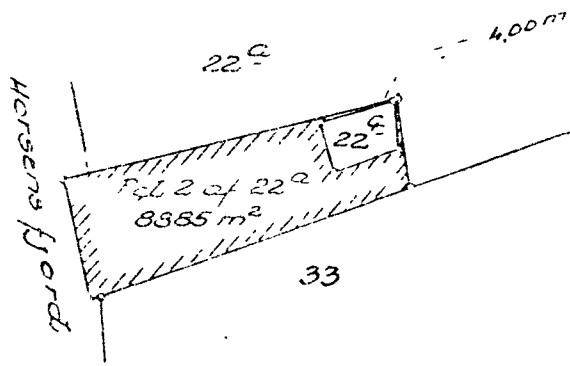

Parcel af  
 matr nr 22<sup>a</sup>  
 Amstrup by  
 Fjalling sogn

Hads herred  
 Århus amt

Udfærdiget i januar 1975 til brug ved  
 registrering af servitut på matr nr  
 22<sup>a</sup> Amstrup by, Fjalling sogn

*[Signature]*  
 Lars Hennings  
 Landinspektør

Målestok 1:4000

Chr. Andersen & Jørgensen  
 Landinspektører  
 Tlf. (05) 541322 & 541295 SIKS Co.  
 27.00 1705 16 07

Registrationsnummeret gøres arkiveret Til kort  
 Fjalling sogn  
 d. 2 januar 1975  
 Amstrup by  
 Hads herred  
 Århus amt  
 1 fløj