

**Afgørelser – Reg. nr.: 05753.00**

**Fredningen vedrører: Pillemark Areal**

**Domme**

**Taksationskommissionen**

**Naturklagenævnet**

**Overfredningsnævnet**

**Fredningsnævnet**

**Kendelser**

**Deklarationer**

**20-04-1974**

DEKLARATIONER>

741 SAMSØ

1314 II SV

IKKE FREDNING  
INDHOLDSFORTEGNELSE

- Deklaration af 20/4 1974 [~~træover~~]<sup>privat</sup>, lyst  
28/5 1974, om vilkår for fornyelse  
af sommerhus

---

MATRIKELFORTEGNELSE

(ajour pr. 28/5 1974)

Fredningen omfatter (helt eller delvis) følgende  
matrikelnumre:

137<sup>2</sup>, 175<sup>2</sup> Pillemark By, Tranebjerg

---

Gældende matrikulært kortbilag: DEC 1973

Se også REG. NR.:

LANDINSPEKTØRERNE  
CHR. AAKJÆR og J. R. KRABBE

Anmelder:

Landinspektørerne  
Vestergade 10  
**REG. NR. 5753.**  
8000 ÅRHUS C  
TELEFON (06) 13 29 22 *20/4-74*  
POSTKONTO 7430  
J.nr. 7-83-2

*23 (XCV)*

*101 b 102 c*  
Matr.nr. 137a og 175a

Pillemark by, Tranebjerg sogn *IV*

28 MAJ 1974 *745*

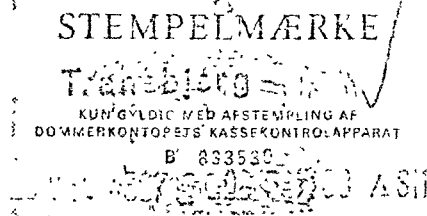

DEKLARATION

Undertegnede ejere af matr.nr. 137a og 175a Pillemark by, Tranebjerg sogn bestemmer hermed bindende for os og efterfølgende ejere.

Ved en fremtidig fornyelse af det eksisterende sommerhus på matr.nr. 175a forpligter vi os til vederlagsfrit at afgive det på vedføjede tinglysningsrids med skravering viste areal til fællesarealet, dog således at den eksisterende adgangsvej forlænges i fornødent omfang.

Omkostningerne i forbindelse med den fremtidige udstykning m.v. betales af den til enhver tid værende ejer af sommerhuset.

Påtaleberettiget er fredningsnævnet for Århus amt.

Ovenstående begæres tinglyst forud for al pantegæld på matr.nr. 137a og 175a Pillemark by, Tranebjerg sogn.

Som ejer af matr.nr. 137a: Dato *20-4-1974* *Carl Pedersen*

Som ejer af matr.nr. 175a: Dato *20/4-74* *J. R. Krabbe*

Ovenstående deklARATION anbefales i henhold til byggelovens § 4 stk. 2.

SAMSO KOMMUNALBESTYRELSE  
*Ernst H. Hansen*

9. maj 1974

Indført i dagbogen for Skanderborg retskreds.  
afd. kontoret, Tranbjerg, Samsø, d. 28 MAJ 1974

LYST. Tingbog: Bd. IV  
Akt: Skab A nr. 68

Rids vedtaget.

Arms: Pantelov Husmandskredit 2.496,87 kr på maks w. 137 a

veds maks w. 175 a:

1) pbr. Skift. kreditt.	30.000,-
2) priv. pbr.	15.000,-
3) ejer pbr.	15.000,-
4) do	15.000,-
5) do	12.000,-
6) priv. pbr.	105.907,36
7) ejer pbr.	55.000,-
8) pbr. kreditt. Danmark	50.000,-

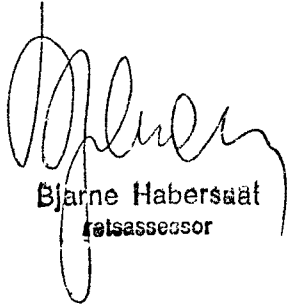
  
Bjarne Habersaat  
retsassessor

Der anmodes om sletning af foranstående retsanmærkning, jfr. vedlagte uskadelighedsattest.

Århus C, den 20. juni 1974



landinspektør

Efter sket berigtigelse  
annulleres foranstående  
retsanmærkning.

Dommerkontoret, Tranbjerg d. 26/6 1974

  
Bjarne Habersaat  
retsassessor

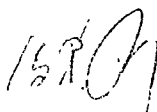

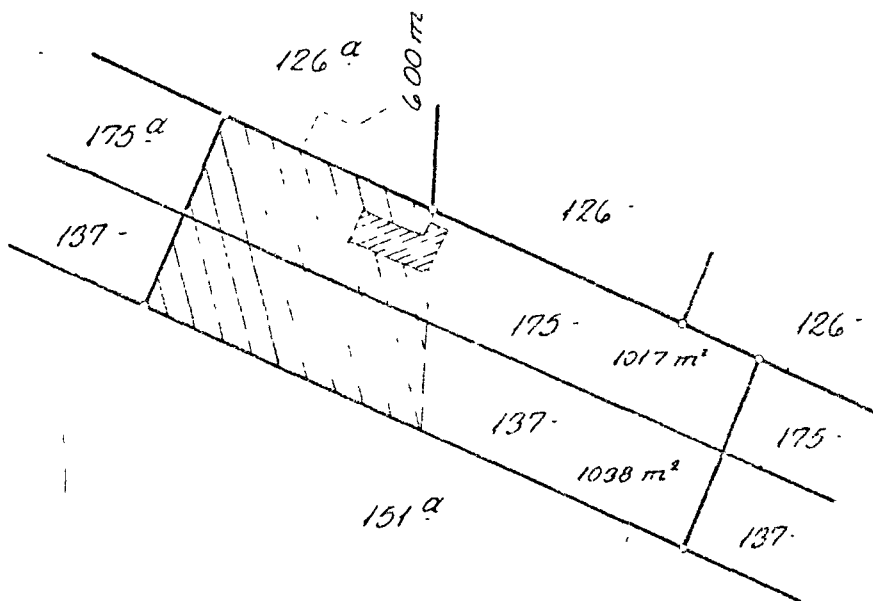

En del af matr nr 137<sup>a</sup>, 175<sup>a</sup>

Pellemark by, Tranebjerg sogn.

Udfærdiget i december 1973 i anledning af beglysning af deklaration om veder tagstte afgivelse af areal.

*E. Vindhede Nielsen*

Landinspektør  
Målestiftet i 1969

LANDINSPEKTORFIRMA  
AAKJÆR, KRABBE, LINDVED og PREBEN PEDERSEN

Vestergade 8 8000 Århus C Ad. Isice 74 8765 Skanderborg  
Telefon (06) 11 25 27 Telefax (06) 52 11 40

J. nr. 7532

Årk nr. 125

matr. nr. 137<sup>a</sup>, 175<sup>a</sup> Pellemark by, Tranebjerg sogn  
 at Herod herved. Årtus G.  
 1973 11.12.73  
 J. nr. 7532  
 ark. nr. 125  
 J. nr. 7532  
 ark. nr. 125