

**Afgørelser – Reg. nr.: 05533.00**

**Fredningen vedrører: Terp Landevej**

**Domme**

**Taksationskommissionen**

**Naturklagenævnet**

**Overfredningsnævnet**

**Fredningsnævnet**

**23-05-1972**

**Kendelser**

**Deklarationer**

FREDNINGSNÆVNET >

IKKE FREDNING  
INDHOLDSFORTEGNELSE

- Deklaration af 23/5 1972 med tillæg [ævn - 63/71],  
lyst 25/5 1972 og 13/3 1973, om vilkår  
for dispensation fra vejbyggeelinie

729 PURHUS

1315 IV SV

---

MATRIKELFORTEGNELSE

(ajour pr. 13/3 1973)

~~Fredningen~~ omfatter (helt eller delvis) følgende  
matrikelnumre:

2 p Terp By, Kousted

---

Gældende matrikulært kortbilag: 2/3 1972

Se også REG. NR.:

NOGENS BECKER  
advokat  
Randers

Parcel nr. 2 ag matr. nr. 2 b  
Terp by, Kousted sogn.  
F.S. 63/71.

19/4-72.

Stpl. 25,- kr.

25. maj 1972 - 006587

### D e k l a r a t i o n

---

I anledning af, at undertegnede,  
JOHAN ingeniørfirma og maskinfabrik A/S,  
Terp pr. 8900 Randers,  
har omfået dispensation fra vejbyggeplanen efter naturfredningslovens § 47 stk. 1 litra 1, erklærer vi bindende for os og efterfølgende ejere af ejendommen parcel 2 af matr. nr. 2b Terp by Kousted sogn, at der omkring virksomhedens areal etableres en tilpas slørende træbeplantning, således som det er vist på et af landinspektør Niels Frandsen, Randers, den 2/3-1972 udfærdiget rids, ligesom vi forpligter os til at holde udenomsarealerne i sømelig stand.

Hermede deklARATION vil være at tinglyse på ejendommen parcel 2 af matr. nr. 2b Terp by Kousted sogn med prioritet forud for al pantegæld.

Påtaleberettiget er Fredningsnævnet for Aarhus amt.

Randers, den 19. april 1972

Som skødchaver f.s.v.  
angår matr. nr. 2b:

JOHAN ingeniørfirma og maskinfabrik A/S  
v/ Poul Johansen  
(sign.)

Aage Bjerregaard  
(sign.)

Foranstående deklARATION tiltrødes.

Fredningsnævnet for Aarhus amts nordlige Fredningskreds, den 23. maj 1972.

A. Holck-Christiansen  
fg.fmd.  
(sign.)

Indført i dagbogen for Randers Herredsret,  
den 25. maj 1972.

TINGLYST I 2b akt. B. 518.

Forevist rids, hvoraf genpart er henlagt på akt.

Ved endelig udstykning må deklarationen forsynes med påtegning om på hvilket matr. nr. den skal hvile.

Blegvad Jensen  
(sign=)

/ar  
RE

Udskriftens rigtighed bekræftes.

Fredningssag ved for Numus amts nordlige Fredningskreds,  
Civildommerkontoret i Randers, den 9. januar 1973.

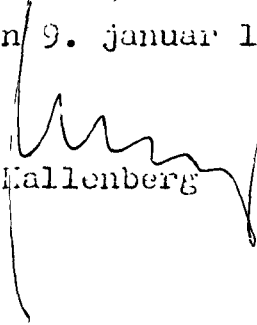
  
Kallenberg

Justitministeriets genparckalkuleret. Til kort.

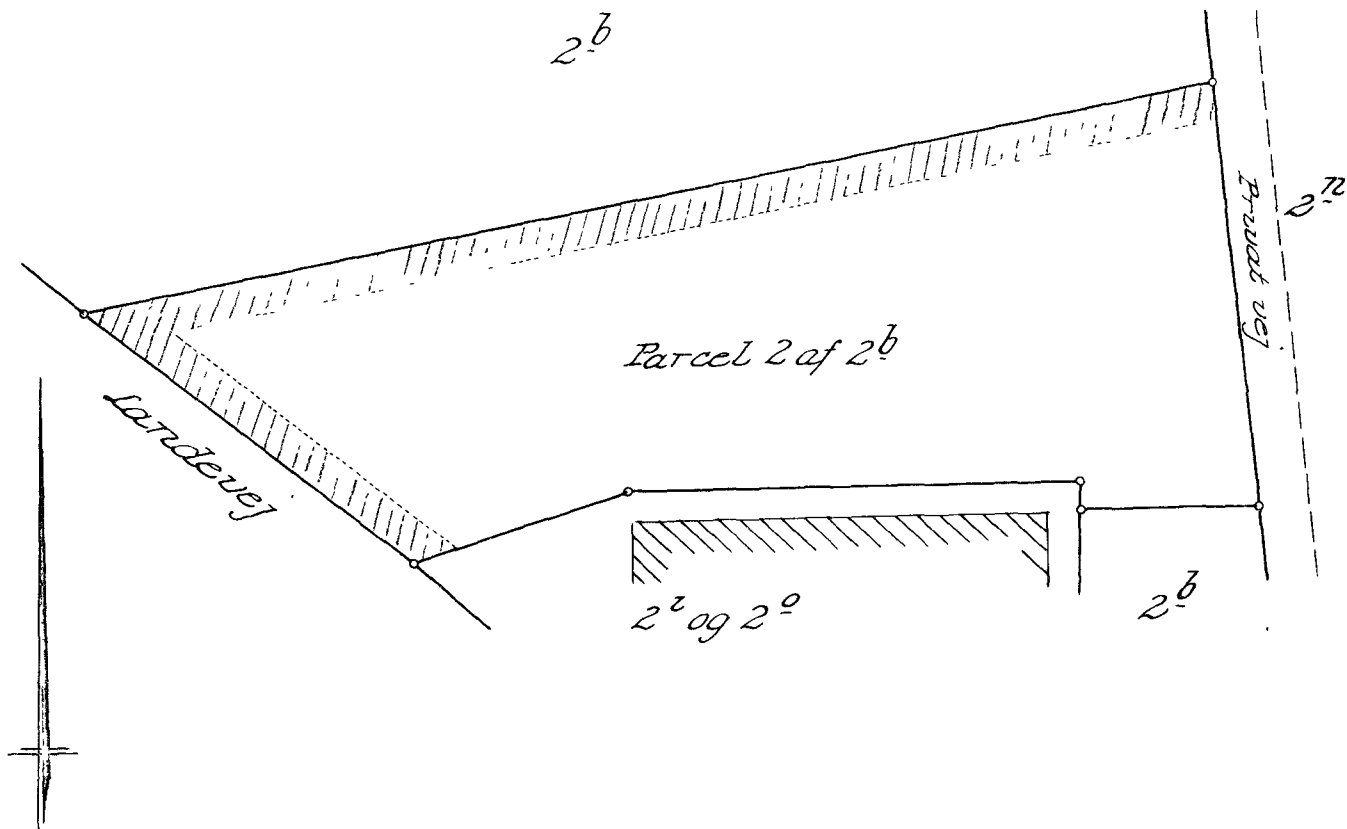

1:1000

Terræn af matr. nr. 2<sup>b</sup>

Terp By

Kousted sogn

Udfærdiget til brug ved tinglysning af beplantningsbælte som vist med grøn skravering på parcel 2 af 2<sup>b</sup>

Randers, den 2. marts 1972

*Svend Egeeg-Landinspektør*

Fredningsnævnet for Aarhus Amts nordlige Fredningsskred
F.S. 63 / 7

Bestillingsformular

-1 flaj

mtr. nr. 2<sup>b</sup> Terp by, Randers, d. 2. marts 1972

Kousted sogn

Navn:

Originalt kopi vedrørende ejendommen(e)

Olf. nr. 296

Matr. nr. 2 p Terp by,  
Kousted sogn.

Anmelder:  
Mogens Becker,  
advokat  
Sct. Mortensgade 2,  
8900 Randers.

T i l l æ g  
til  
D E K L A R A T I O N

.....

Den i foranstående deklARATION omhandlede parcel er nu selvstændigt matrikuleret som:  
matr. nr. 2 p Terp by, Kousted sogn af areal 5771 m2.

Randers, den 13. marts 1973.

Mogens Becker  
(sign.)

Indført i dagbogen for Randers Herredsret,  
den 13 MAR. 1973

T I N G L Y S T I 2 b akt. I 694 (n)  
2 r

Vang Medeskov  
fm.

/ar  
LH

Udskriftens rigtighed bekræftes,  
Fredningsnævnet for Aarhus amts nordlige fredningskreds,  
Civildommeren i Randers byret, den 28. marts 1973.

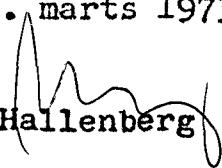
  
Hallenberg