

**Afgørelser – Reg. nr.: 05508.01**

**Fredningen vedrører: Jørlunde Skydebane - se også  
05480.00**

**Domme**

**Taksationskommissionen**

**Naturklagenævnet**

**Overfredningsnævnet**

**Fredningsnævnet**

**14-06-1971**

**Kendelser**

**Deklarationer**

**21-01-1972, 17-09-1972**

FREDNINGSNÆVNET>

## INDHOLDSFORTEGNELSE

- Afgørelse af 14/6 1971 (nævn - 42/71) - fastsættelse af vilkår for udstykning og udvidelse af skydebane. Arealet omfattet af fredning - Se REG.NR. 5480.00.1
- Deklaration af 21/1 1972 (privat), lyst 23/3 1972, om vilkår for skydebanearealet.
- Deklaration af 17/9 1972 (privat), lyst 9/3 1973, om samme.
- Afgørelse af 11.09.1997 (nævn 27/97) Tilladelse til etablering af sikkerhedsblændere på matr.nr. 4ac Jørlunde by, Jørlunde.

---

## MATRIKELFORTEGNELSE

(ajour pr. 9/3 1973)

Fredningen omfatter (helt eller delvis) følgende matrikelnumre:

4ac Jørlunde By, Jørlunde

---

Gældende matrikulært kortbilag: diverse + se REG.Nr. .5480.00.1

Se også REG. NR.: .5480.00.1

af

forhandlingsprotokollen for Naturfredningsnævnet  
for Frederiksborg amts sydlige fredningskreds.

År 1971 den 14. juni kl. 11.00 blev Naturfredningsnævnet for Frederiksborg amts sydlige fredningskreds sat af formanden, dommer Carsten Jepsen, amtsrådsmedlem Olaf Poulsen og dr.phil. V. Romose på ejendommen matr.nr. 4 f Jørlunde by og sogn.

Protokolfører var dommerfuldmægtig H. Mørch.

Der foretoges

F.s. 42/71

Udstykning af nævnte ejendom  
og udvidelse af eksisterende  
skydebane.

Der fremlagdes skrivelse af 12. februar 1971 fra landinspektør Søllner Pedersen med bilag og skrivelse af 4. juni 1971 fra administrator Svend Christensen, Bispebjergvej 72, NV.

Mødt var for Jørlunde gymnastik-, skytte- og idrætsforening landinspektør Søllner Pedersen v/ landinspektør Børge Hansen og bestyrelsesmedlemmerne Svend Christensen og Carlsen.

For Slangerup kommune var mødt kommuneingeniør Leif Andersen.

For Danmarks Naturfredningsforening var mødt arkitekt Gehrke-Hansen.

For Fredningsplanudvalget var mødt civilingeniør Kofod. Nævnet foretog besigtigelse.

Svend Christensen redegjorde nærmere for baggrunden for foreningens andragende og gav oplysninger om den fremtidige brug af banen, såfremt der anlægges yderligere en 50-m bane.

Danmarks Naturfredningsforening og Fredningsplanudvalget havde lejlighed til at udtale sig.

las

28  
1303/2.82

Det blev tilkendegivet skytteforeningens repræsentanter, at det måtte være en forudsætning for en godkendelse af en udstykning til det omhandlede formål, at foreningen som ejer af det omhandlede areal gav afkald på erstatning for fredning og indgik på at underkaste sig en deklaration med nævnet som påtaleberettiget om den fremtidige benyttelse af arealet.

Foreningens repræsentanter erklærede, at de var villige til at indgå på disse betingelser, såfremt udstykningen vil blive godkendt af nævnet.

Nævnets medlemmer voterede og vedtog at godkende udstykningen på betingelse af, at ejeren frafalder erstatning for den fredning af området, der ventes gennemført, samt at lade tinglyse en deklaration af nærmere aftalt indhold.

Nævnet vil anmode Fredningsplanudvalget om at udarbejde udkast til deklarationen.

Sagen sluttet.

Carsten Jepsen.

Udskriftens rigtighed bekræftes.

NATURFREDNINGSNÆVNET den 17. juni 1971.  
for  
FREDERIKSBORG AMTS SYDLIGE FREDNINGSKREDS

*Carsten Jepsen*

*lio*

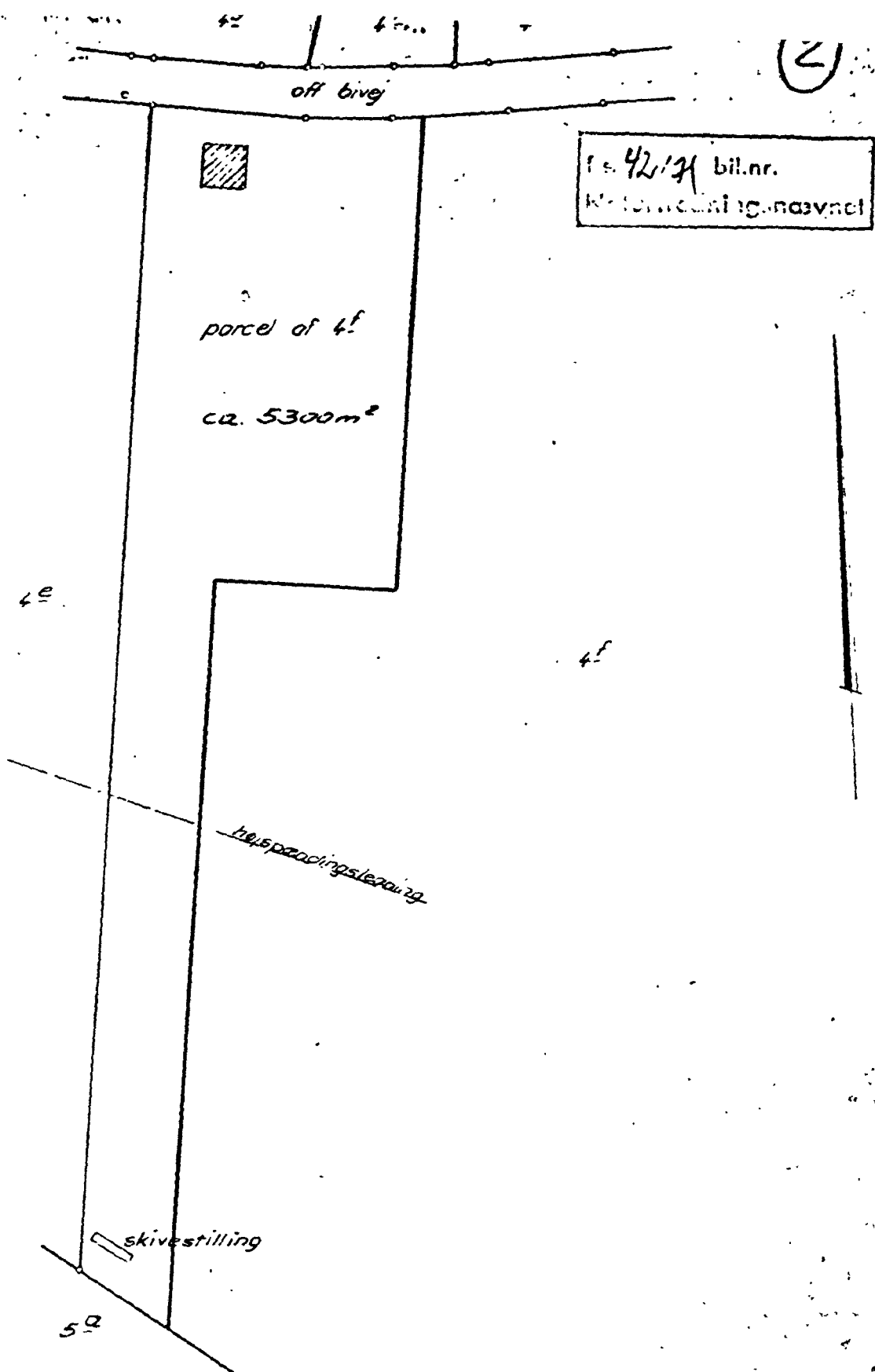

<b>SØLLNER PEDERSEN</b> LANDINSPEKTØR		Lundevaj 44 Frøderikssund . Tel. 423 og 1523		
Parcel af matr. nr 4 <sup>f</sup> Jørlunde by og sogn				
Seg. nr.: 1971-99K	Udstykningsforslag	Mål: 1:1000	Mål: B.H.	Tegn.: G.B.J.
Tegn. nr.:	Dato: 11 2 1971	Rettet:	<i>B. H. Hansen</i>	

lav

DEKLARATIONER>

20. JAN. 1972

25/1-72

Frederiksborg Amtstue



Anmelder: Söllner Peterine.  
Fr-sind REG. NR. 5508A.

23 3.72 + 07424 -

JAN. 1972

DECLARATION.

Undertegnede ejer af ejendommen matr.nr. 4<sup>f</sup>- Jørlunde by og sogn pålægger herved den på vedhæftede rids viste parcel af ejendommen følgende bestemmelser:

Arealerne fredes således, at tilstanden på dem ikke må ændres, udover hvad ejendommens anvendelse til skydebane nødvendiggør. Det er navnlig forbudt at opføre bygninger, der ikke udelukkende tjener til brug for skydebanen. Det naturlige jordsmon må kun ændres ved afgravning eller opfyldning i den udstrækning, der er nødvendig for skydebaneens sikkerhed, ligesom grusgravning ikke er tilladt.

Ved nyopførelser samt genopførelser eller ombygning af eksisterende bygninger skal tegninger udvisende husenes udseende forinden godkendes af fredningsnævnet. Normal vedligeholdelse er undtaget fra denne bestemmelse.

Overgang til anden anvendelse af ejendommen må kun ske efter tilladelse fra de påtaleberettigede.

Fredningsnævnet for Frederiksborg amts sydlige fredningskreds og fredningsplanudvalget for Københavns, Frederiksborg og Roskilde amter er påtaleberettigede.

Foranstående tinglyses som hæftelse på matr.nr. 4<sup>f</sup>- Jørlunde by og sogn.

Med hensyn til tidligere tinglyste servitutter og andre byrder henvises til ejendommens blad i tingbogen.

Jørlunde

d. 25-1-72

som ejer af matr.nr. 4<sup>f</sup>:

Pald Hansen

Jørlunde

d. 21. jan. 1972

Slangerup-Jørlunde-Ølstykke Skytteforening, F.A.8.kr., iflg. fuldmagt

som køber af pc. 2:

Sv. Christensen  
Hans Carlson

Samtykke til tinglysning af nærværende deklaration meddeles herved, jvfr. landsbyggelovens § 4

Slangerup

d. 9.3.1972

100



Indført i dagbogen for retten

i Frederikssund

den 23 MRS 1972

Lyst. Akt.: skab A-644.

ANM: Forind hæfter pantegæld.

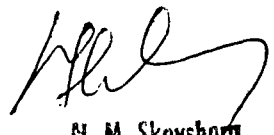

E. M. Skovsborg  
est.



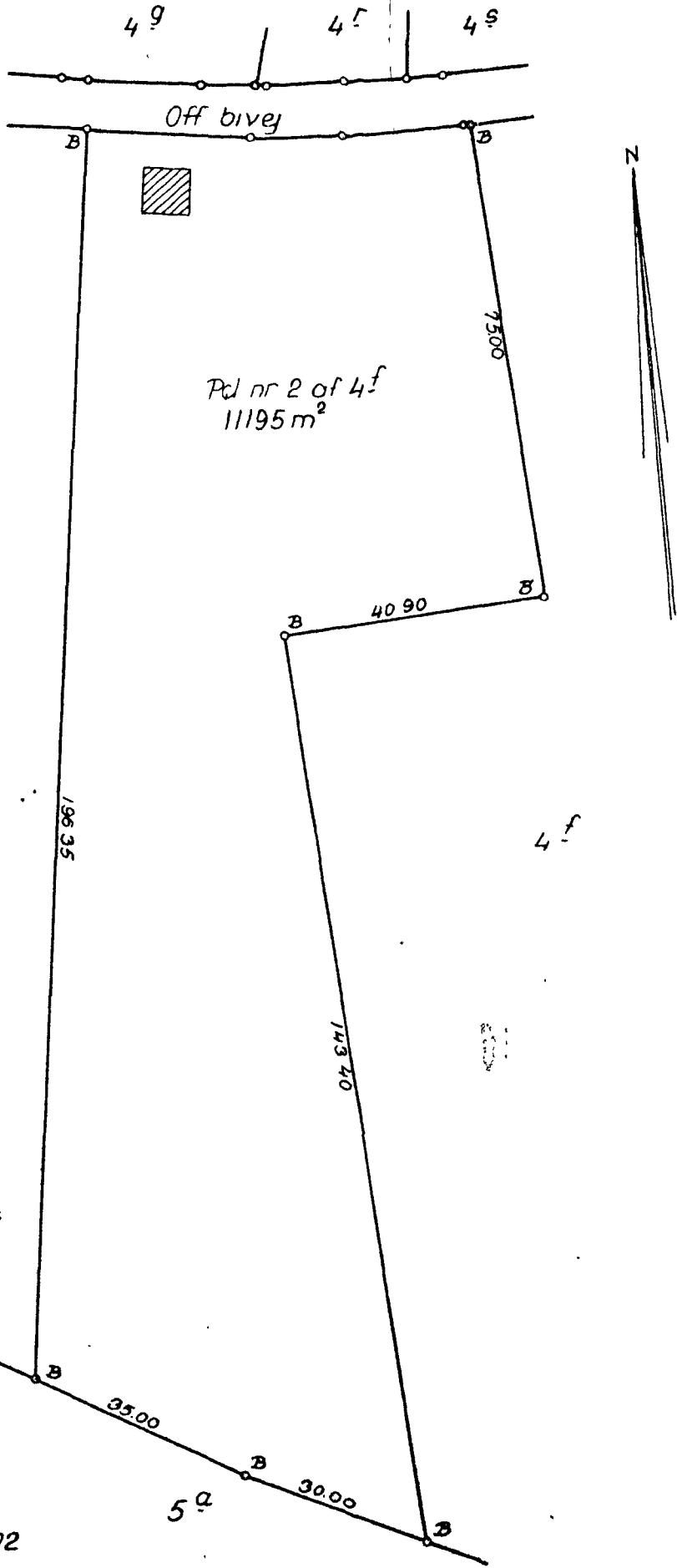

Pd nr 2 of 4<sup>f</sup>  
11195 m<sup>2</sup>

Off bivej

N

Deklarationsriids vedr.  
 pd nr. 2 af matr. nr. 4<sup>f</sup>  
**Jørlunde by**  
 Jørlunde sogn  
 Lyngø-Frederiksborg herred  
 Frederiksborg amt

Frederikssund d. 18. januar 1972

J. nr. 1971-99K

Målforshold 1:1000  
Jensen & Kjeldskov A/S

*[Signature]*  
 Landinspektør

Landinspektør  
 Søllner Pedersen  
 Lundevj 44  
 3600 Frederikssund

Juristministeriets genpartikalkulationsskema, Til kort.

Navn:

1972

sogn.

d. januar

Jørlunde by og

Frederikssund

Frederiksborg amt

Jensen & Kjeldskov A/S

DEKLARATIONER>

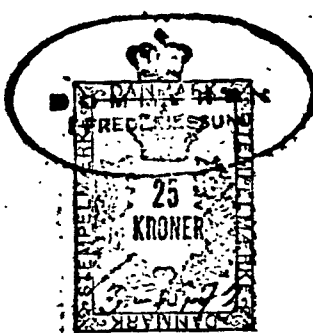

249/72

SØLLNER PEDERSEN  
LANDINSPEKTØR  
LUNDEVEJ 44 - TLF. (03)\*31 04 23  
FREDERIKSSUND

-9.MRS.1973\*005915

DEKLARATION

Undertegnede De danske Skytte-, Gymnastik- og Idrætsforeningers 8. kreds i Frederiksborg amt, der af landbrugsministeriet i henhold til § 20, jfr. § 21 i landbrugsministeriets bekendtgørelse nr. 256 af 8. juni 1971 af lov om landbrugsejendomme har opnået tilladelse til at erhverve den fra landbrugsejendommen, matr. nr. 4<sup>f</sup> Jørlunde by og sogn udstykkede parcel, der nu er betegnet som matr. nr. 4<sup>ac</sup> med henblik på arealets indtagelse til sikring og udvidelse af skydebane pålægger herved i henhold til nævnte lovs § 23, jfr. § 4, stk. 2, og § 7, stk. 3, arealet følgende forpligtelser med virkning for institutionen og efterfølgende ejere af arealet og under ansvar efter lovens § 33.

1.

Arealet skal til enhver tid ved passende kultiverings- og tilplantningsarbejder, herunder eventuel afskærmende beplantning, hvorefter beslutning først ber træffes, når den endelige skydebane er etableret, holdes i en sådan stand, at skydebane i anlægget på naturlig måde passer ind i omgivelserne. Institutionen forpligter sig til at efterkomme de anvisninger, der med henblik herpå måtte blive meddelt af landbrugsministeriet eller dets tilsynsførende eller af fredningsnævnet.

2.

Landbrugsministeriets tilsynsførende, den tilsynsførende med de private skove i Frederiksborg amt, er berettiget til når som helst og uden forudgående varsel at foretage eftersyn af arealerne.

3.

Der må ikke uden den tilsynsførendes tilladelse ske nyopførelse af bygninger eller ombygning eller genopførelse af eksisterende bygninger på arealerne, der ikke udelukkende tjener til brug for skydebanen. Bygninger og andre på arealerne varende installationer og indretninger skal stedse vedligeholdes på en efter den tilsynsførendes og fredningsnævnets skøn sømmelig måde.

4.

UJ00904/1973

Såfremt arealerne ikke længere anvendes til ovennævnte formål, kan

lis

11/11/73

Matrikel nr. F 1305/282



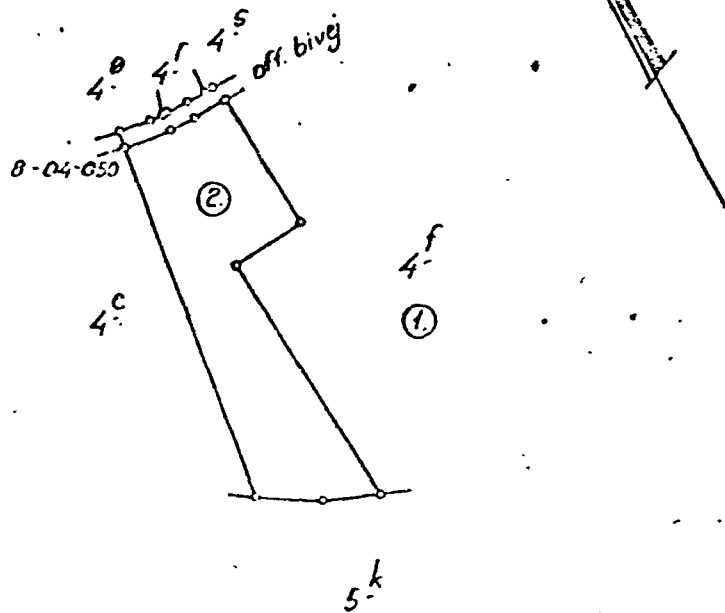

Parceller af f  
MATR. NR. 4-

Jærlunde by

SOGN: Jærlunde

HERRFD: Lyngby-Frederiksborg

AAM: Frederiksborg

Udfærdiget dec 1971 i anledning af udstykning

*E. H. Hansen*  
Landmæstern.

11 12 1971

Målestok 1:4000

DISPENSATIONER>

**Afgørelser – Reg. nr.: 05508.01**

**Dispensationer i perioden: 11-09-1997**

**Fredningsnævnet for Frederiksborg Amt**

Stengade 72-74

3000 Helsingør

Tlf. 49 21 09 17 fax. 49 21 46 86

Helsingør, den 11/09-97

**REG. NR.** 5508.01.

**Vedr. FS 27/97, matr.nr. 4 ac Jørlunde by, Jørlunde**

Ved skrivelse af 11. april 1997 har Slangerup Kommune for ejeren af ovennævnte ejendom ansøgt om nævnets tilladelse til at etablere sikkerhedsblændere på ejendommen.

Ejendommen er omfattet af fredningsdeklaration af 9. marts 1972. Ifølge deklarationen må tilstanden ikke ændres udover hvad ejendommens anvendelse til skydebane nødvendiggør.

De i ansøgningen nævnte foranstaltninger tager alle sigte på at forbedre sikkerheden omkring skydebanen, og er anbefalet af Justitsministeriets skydeinspektør.

I den anledning meddeler nævnet herved i medfør af naturbeskyttelseslovens § 50, stk. 1 tilladelse til det ansøgte i overensstemmelse med det fremsendte projekt.

Tilladelsen bortfalder i henhold til naturbeskyttelseslovens § 66, stk. 2, såfremt den ikke er udnyttet inden 3 år fra tilladelsens meddelelse.

Nævnets afgørelse kan inden 4 uger fra den dag, afgørelsen er meddelt, påklages til Naturklagenævnet af adressaten for afgørelsen, offentlige myndigheder, Danmarks Naturfredningsforening og lokale foreninger o.lign, som har en væsentlig interesse i afgørelsen. En eventuel klage stiles til Naturklagenævnet og indsendes til fredningsnævnet.

Den meddelte tilladelse må derfor ikke udnyttes før klagefristens udløb uden rettidigt indgivet påklage, jf. naturbeskyttelseslovens § 87, stk. 3.

  
Thorkild Bendsen  
nævnets formand

Dette brev er sendt til:

De Danske Skytteforeninger, Vingstedvej 27, 7182 Bredsten

Frederiksborg Amt, j.nr. 8-70-51-8-233-2-96

Danmarks Naturfredningsforening j.nr. 0119-15

Slangerup Kommune,

Skov-og Naturstyrelsen,

Dansk Ornitologisk Forenings lokalafd. for Københavnsområdet att. fredningsudvalget,

Nævnsmedlem Ole Retoft,

Nævnsmedlem Henrik Maag.

adsn/1996-1211/2-0008