

**Afgørelser – Reg. nr.: 03973.00**

**Fredningen vedrører: Karlsbjerg**

**Domme**

**Taksationskommissionen**

**Naturklagenævnet**

**Overfredningsnævnet**

**Fredningsnævnet**

**Kendelser**

**Deklarationer**

**11-02-1966**

DEKLARATIONER>

INDHOLDSFORTEGNELSE

- ~~Overenskomst~~ <sup>Deklaration</sup> af 11/2 1966 [<sup>privat</sup> nævn - 66/63],  
lyst 17/6 1966, om "fredning", status quo  
som græsning, bevaring bevoxsning  
(hegn). Vilkår for bebygelse med  
et hus. Fmtt. § 22-sag og/eller  
byggetilladelse

701 EBELTOFT

1314 I NØ

MATRIKELFORTEGNELSE

(ajour pr. 17/2 1966)

Fredningen omfatter (helt eller delvis) følgende  
matrikelnumre:12<sup>s</sup> Dråby By, Dråby

Gældende matrikulært kortbilag: 24/1 1966

Se også REG. NR.:

Stpl. 4,- kr.

F.s. 66/63

D E K L A R A T I O N .

1.

Der må på ejendommen opføres et hus (et lavt enfamiliehus) Det skal placeres helt imod Beplantningen langs Foden af Højdedraget Karløbjerg enten ved den sydlige del af beplantningen eller i en naturlig lavning (ældre græsgrav) midt for beplantningen.

2.

Husets udforaning samt valget af materialer og farver skal godkendes af nævnet forinden opførelsen påbegyndes, hverved bemærkes, at der fra nævnets side vil blive stillet strenge krav.

3.

Aralet må i det hele ikke bebygges udover det tilladte hus, og der må på arealet ej heller opstilles boder, skure, kiosker, stationære campingvogne, transformertårne og master, bortset fra sådanne som er nødvendige for ejendommens tilslutning til elledning langs arealet, eller andre efter nævnets skøn skønnende indretninger.

4.

Den eksisterende beplantning skal i sin helhed bibeholdes og vedligeholdes. Omkring huset etableres og vedligeholdes et dige med beplantning svarende til de på stedet anvendte skældiger. Det tillades bygherren at foretage havebeplantning indenfor diget, idet det forudsættes, at størrelsen af det areal, der indhegnes, nærmere skal godkendes af nævnet. Iøvrigt må der ikke på det pågældende matr.nr. foretages nogen beplantning.

5.

Selve bakkedraget kan anvendes til landbragsformål under forudsætning af, at der alene bliver tale om græsning, og det tillades fra nævnets side, at parcellen deles, således at en del udstykkes til byggeri, medens resten sammenlægges

med den tilgrænsende landbrugsejendom matr. nr. 12<sub>a</sub> m.fl. smst., idet det herved forudsættes, at de foranstående bestemmelser skal være gældende for hele det nævrende matr.nr. 12<sub>a</sub>. Dog må der foretages en omlægning af græsmarken med passende mellemrum.

6.

Matr. nr. 12<sub>a</sub> og den på ejendommen værende bevokning er vist på vedhæftede rids.

Når husets endelige placering på et af de under punkt 1 nævnte steder, dets udformning samt havens omfang er godkendt af fredningsnævnet, vil der være at vedhæfte nærværende deklARATION yderligere et rids udvisende den godkendte placering m.v.

7.

Denne servitut skal tinglyses forud for al pantegæld. Påtaleberettiget er fredningsnævnet for Randers amt.

Med hensyn til de ejendommen påhvilende servitutter og andre byrder henvises til ejendommens blad i tingbogen.

Ebeltoft, den 11/2 1966.

Ellen Andersen.

---

Indført i dagbogen for Grenaa retskreds (afdelingskontoret i Ebeltoft) den 17. feb. 1966.

Lyst. Tingbog Dråby blad

Akt: Skab F nr. 476.

Ann.: 1) 30.000 kr. ejerpbr.

2) 5.000 kr. "

3) 80.000 kr. pbr. til Ebeltoft sparekasse

4) 40.000 kr. " " " "

Vestergaard.

Foranstående retssag anulleret.



Dommerkontoret i Ebeltoft, den 27/4 1966.

Vestergaard.

Udskriftens rigtighed bekræftes.

Fredningsnævnet for Randers amt,

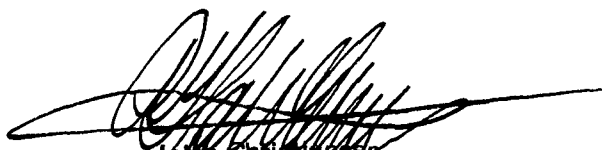
Civildommerkontoret i Randers, den 8. juni 1966.

  
Holck-Christiansen  

N o r d

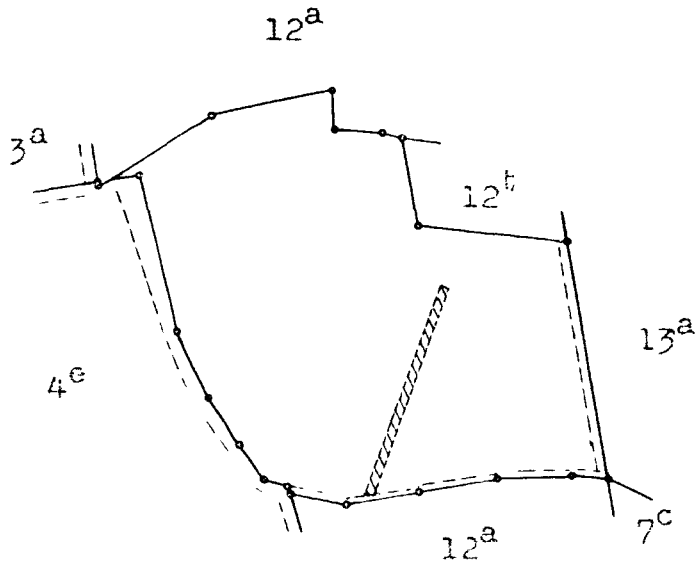

Rids i 1:4000  
 af ejendommen matr. nr. 12<sup>s</sup>  
 Dråby By,  
 Fråby Sogn, Mols Herred, Randers Amt.

Med skravering er herpå vist den eksisterende bevoksning  
 på matr. nr. 12<sup>s</sup>.

Grenaa i januar 1966.

*J. H. Møntel*  
 Landinspektør.

Fredningsområdet for  
 Mols Herred  
 1:5. 10/10 1963

Justitsministeriets genpartskalkuleret. Til kort.

nr. 12<sup>s</sup> Dråby By og Grenaa, d. den 24/1 1966.

Navn:

Udfylding  
 formular

1 fløj