

Afgørelser – Reg. nr.:

Fredningen vedrører:

Bemærkninger:

Bemærkninger om formål og bestemmelser:

Denne fredning indeholder ingen udtrykkelig formålsbestemmelse. Formålet må derfor udledes ud fra en fortolkning af fredningsafgørelsen. I dokumentet er de generelle bestemmelser fremhævet. Den fremhævede tekst er vejledende og er fremhævet som hjælp til læseren. Fredningens generelle bestemmelser kan også optræde uden for de markerede områder. Et fuldstændigt billede af formål og bestemmelser forudsætter, at hele afgørelsen fra fredningsnævn og Overfredningsnævnet/klagenævn læses.

[Tryk her for at komme direkte til den vejledende fremhævning af bestemmelserne](#)

Domme:

Taksationskommissionen:

Miljø- og Fødevareklagenævnet:

Fredningsnævnet:

Forslag:

Dispensationer: sidst i filen med nyeste til sidst

FREDNINGSNÆVNET >

Tingbogen for:
 Agerskov bind III
 blad 18, art.nr.
 116 og 95,
 Agerskov bind VIII
 blad 83, art.nr.474,
 Agerskov ejerlav og sogn.

Anmelder:
 Fredningsnævnet for Haderslev
 amterådskreds.

Gebyrfri i h.t.lov
 nr.140 af 7.maj 1937 § 33.

Fredningsdeklaration.

Undertegnede menighedsråd for Agerskov sogn erklærer herved på Agerskov kirkes vegne som ejer af artikel nr.116 og 95 af Agerskov ejerlav og sogn, indført i tingbogen for Agerskov bind III blad 18, og på Agerskov døgnarbejdes vegne som ejer af artikel nr.474 af samme ejerlav og sogn, indført i tingbogen for Agerskov bind VIII blad 83, at nedennævnte arealer - under forbehold af kirkeministeriets godkendelse - vil være at frede.

Arealerne beskrives således:

af kortblad 10 parcellerne 42,43,44 udgørende parkeringsplads og anlæg vest for Agerskov kirke, og parcel 47 beliggende øst for kirken samt parcel 603/48 af døgnjorden øst og syd for kirken.

Fredningen har følgende indhold:

Arealerne må ikke bebygges; de må ej heller beplantes således, at udsigten til kirken skæmmes, midlertidigt eller vedvarende, ligesom der ikke på arealerne må opstilles skure, målgæsteder, boder, vegne til beboelse eller opbevaring af redskaber eller lign. ej heller må der på arealerne opstilles toiletter, huse, skure, polsdyrferne o.lign., sprøjtehus, beaminstødere, og heller ikke - med ejerens samtykke - transformatorstationer, telefon- eller telegrafstationer.

For fredningsøjemed der ingen erstatning til

fredningen skal den pågældende godkendes af

Så længe de pågældende arealer administreres af de kirkelige

myndigheder, træffer kirkeministeriet dog efter indhentet erklæring fra fredningsnævnet afgørelse om nyplacering af bygninger på

præstegårdsjerden og tillige om selve byggeplanen for disse, for så vidt bygningerne skal benyttes til driften af præstegårdens jorder, til brug for præsten eller i det hele skal tjene kirkelige formål.

Menighedsrådet er indforstået med, at denne deklaration uden udgift for menighedsrådet tinglyses på ejendommens artikel nr. 116,95 og 474 af Agerskov ejerlav og sogn med oprykkende prioritet næst de tidligere tinglyste hæftelser og andre byrder, hvorefter henvises til ejendommens blad i tingbogen.

Påtaleberettiget i henhold til deklarationen er fredningsnævnet for Haderslev amtsrådsreds og Agerskov sogns menighedsråd hver for sig.

Menighedsrådet for Agerskov sogn, den 27.10. 1952.

Andr. Lassen. Thomas From. Viggo Madsen.
Ejnar O. Frankvist. Andr. Petersen. Elisabeth Rolskov.
Peter Holm. Hans Petersen. Christian Jessen.

Underskrevne formand for Agerskov sogns menighedsråd attesterer, at foranstående underskrivere udgør det samlede menighedsråd.

d. u. s. Christian Jessen.

Segnepræst.

Efter dertil af menighedsrådet meddelt bemyndigelse ændres i deklARATIONEN indeholdte forbehold til at lyde således:

"Så længe de pågældende arealer administreres af de kirkelige myndigheder, træffer kirkeministeriet dog efter indhentet erklæring fra fredningsnævnet afgørelse om nyplacering af bygninger på disse arealer og tillige om selve byggeplanen for disse."

Fredningsnævnet for Haderslev amtsrådsreds, den 17. april 1953.

Gunhard Nielsen,
Formand.

Det tiltrædes, at nærværende fredningstilbud tinglyses som servitutstiftende på art. nr. 116,95 og 474, Agerskov ejerlav og sogn.
Kirkeministeriet, den 5. maj 1953.

P.M.V.
E.B.
Aug. Roesen.
fm.

Indført i dagbogen for retskreds nr.91, Nørre
Rangstrup og Hviding herreder, den 30. Maj 1953.
Lyst. tingbog Agerskov bd. III bl. 18 og VIII/83.
Afd. III nr. 1.

Axel Langkjær.

afgift § 14²: 2 kr.
to kroner.
betalt.

/N.
Sv.

Genpartens rigtighed bekræftes.

**Fredningsnævnet for
Haderslev Amtsradsreds**

Axel Langkjær

DISPENSATIONER>

Afgørelser - Reg. nr.:

Herunder ses afgørelser i dispensationssager for denne fredning

Den 5. august 1987.

J.nr. FR. 69/87

Ved skrivelse af 23. juli 1987 har Sønderjyllands amtskommune, fredningsafdelingen, fremsendt ansøgning om tilladelse til opførelse af en mandskabs- og redskabsbygning ved Agerskov kirke, matr. nr. 474 Agerskov ejerlav, Agerskov.

Det fremgår af sagen, at bygningen på 113 m² agtes opført som en todelt bygning af rødemursten og med rødt tegltag, og at den skal indeholde mandskabsrum, kontor, redskabsrum og værksted. Desuden indrettes materialegård med oplags- og affaldsplads, ligesom der etableres en "grøn" vej langs kirkegårdsdiget. Den "grønne" vej skal give kørende adgang til oplagspladsen.

Det ansøgte ligger inden for fredningen af Agerskov kirkes omgivelser, jfr. fredningsdeklaration tinglyst den 30. maj 1953.

Sønderjyllands amtskommunes fredningsafdeling har udtalt, at da det ansøgte byggeri "skjules" af et eksisterende bøgehegn, således at udsigten til kirken ikke generes, kan fredningsafdelingen anbefale projektet, på betingelse af,
at den eksisterende affaldsplads øst for kirken fjernes,
at kirkegårdsdiget bevares og friholdes, og
at det eksisterende mandskabsrum, umiddelbart syd for kirkegårdsdiget, fjernes, når byggeriet af det nye mandskabsrum er færdigt.

Fredningsnævnet meddeler i medfør af naturfredningslovens § 34 (fredningen af Agerskov kirkes omgivelser) tilladelse til det ansøgte byggeri på de ovenfor af fredningsafdelingen nævnte betingelser.

Lind Larsen

Fredningsnævnets afgørelse kan påklages til overfredningsnævnet senest 4 uger fra dens dag, afgørelsen er meddelt. En tilladelse eller dispensation må ikke udnyttes, før begjæringen er trådet. Er klage indgivet, må tilladelsen eller dispensationen ikke udnyttes, med mindre den opretholdes af overfredningsnævnet. Tilladelsen bortfalder, såfremt den ikke er udnyttet inden 5 år fra dens meddelelse.

Sendt til:

Agerskov sogns Menighedsråd v/gårdejer H. I. Beck, Dalgårdsvej 2,
Gammelskov, 6534 Agerskov
S.A. Aakjær og H. Lund arkitekter m.a.a. Rødding.

Ribe stiftsøvrighed.

Sønderjyllands amtskommune, fredningsafd., j.nr. 8-70-21-1-525-6-87.

Nr. Rangstrup kommune, teknisk forvaltning.

Skov- og Naturstyrelsen 3 ekspl.

Danmarks Naturfredningsforening + lokalkomitéen.

Modtaget i
Skov- og Naturstyrelsen
6 AUG. 1967

Fredningsnævnet for Sydjylland Sydlig del

Dokken 1
6700 Esbjerg
Tlf.nr.: 9968 8800
E-mail: sydjyllandsyd@fredningsnaevn.dk

23. september 2024
FN SJS 36/2024

FN SJS 36/2024 Ansøgning fra Ribe Stift på vegne af Agerskov Sogns Menighedsråd om dispensation til etablering af ladestander inden for Exner-fredningen af Agerskov Kirke

Fredningsnævnet har den 27. juni 2024 modtaget en ansøgning fra Ribe Stift på vegne af Agerskov Sogns Menighedsråd om dispensation til etablering af en ladestander inden for Exner-fredningen af Agerskov Kirke, Kirkevej 2, 6534 Agerskov.

Fredningsnævnets formand har i medfør af bekendtgørelse om forretningsordenen for fredningsnævn § 10, stk. 5, besluttet at meddele dispensation til det ansøgte i medfør af naturbeskyttelseslovens § 50, stk. 1, som anført i afsnittet ”Fredningsnævnets afgørelse”.

Sagens baggrund

Det fremgår af ansøgningen, at ladestanderen ønskes placeret sydvest for kirken på den asfalterede parkeringsplads ved Kirkevej, jf. oversigtskortet nedenfor (det fredede areal ses markeret med blå).



Den ønskede ladestander fra Clever

Ladestander

Materiel & Opsætning

| | |
|---------------------|---|
| Model | Compleo DUO |
| Leverandør | Compleo Charging Solutions, Dortmund Tyskland |
| Standard | IEC 61851 / Mode 3 |
| IP rating | Kabinet: IP 44 EN 60529 Relevante komponenter: IP 54 EN 60529 |
| RFID læser | Ja |
| Opladnings output | Standard Socket version Type 2 / compliance med IEC 62196-2 |
| Opladningskapacitet | Op til 22 kW / 400V / 50 Hz med 2 udtag |
| Beskyttelse | Hvert udtag er beskyttet med en indbygget HPI type B relæ og en MCB |
| Kommunikation | TCP/IP Communication: OCPP via 4G modem |
| OCPP | OCPP 16J |
| Dimensioner | Højde 1399 mm, bredde 400 mm, dybde 225 mm |

Clever



Visualisering af placeringen



Ribe Stift har ved afgørelse af 27. juni 2024 godkendt etableringen af ladestanderen, ligesom Den Kgl. Bygningsinspektør, Jacob Ingvarsten, den 26. juni 2024 har udtalt, at han ikke har indvendinger mod den ønskede placering af ladestanderen.

Der er den 30. maj 1953 tinglyst en fredningsdeklaration – en såkaldt Exner-fredning – på matriklen, hvor den omhandlede parkeringsplads befinder sig. Formålet med fredningen er at sikre udsigten til og udsigten fra Agerskov Kirke.

Fredningen har følgende indhold:

Arealerne må ikke bebygges, de må ej heller beplantes således, at udsigten til kirken ødelægges, midlertidigt eller vedvarende, ligesom der ikke på arealerne må opsættes skure, udsalgssteder, boder, vogne til beboelse eller opbevaring af redskaber eller

lignende, ej heller må der på arealerne opsættes toiletter, hønsehuse, pelsdyrfarme og lignende, sprøjtehuse, benzinstandere, og heller ikke – mod ejerens samtykke – transformatorstationer, telefon- eller telegrafmaster.

Fredningsnævnets behandling af sagen

Fredningsnævnet har behandlet sagen på skriftligt grundlag.

Ved brev af 4. september 2024 har fredningsnævnet anmodet Tønder Kommune, Miljøstyrelsen, Slots- og Kulturstyrelsen, Museum Sønderjylland, Danmarks Naturfredningsforening, Dansk Botanisk Forening Jyllandskredsen, Dansk Ornitologisk Forening, Friluftsrådet, Tønder Provsti, Ribe Stift og Agerskov Sogns Menighedsråd om bemærkninger til ansøgningen med høringsfrist til den 19. september 2024.

Der er ikke modtaget bemærkninger.

Fredningsnævnets afgørelse

Fredningsnævnet kan i medfør af naturbeskyttelseslovens § 50, stk. 1, meddele dispensation fra en foreslået eller fastsat fredningsbestemmelse, når det ansøgte ikke strider mod formålet med fredningen.

Det fremgår videre af stk. 2, at fredningsnævnet kun kan meddele dispensation fra en fredning eller en foreslået fredning i eller uden for et internationalt naturbeskyttelsesområde, hvis det ansøgte ikke indebærer forringelse af naturtyper eller levesteder for arter eller betydelige forstyrrelser af arter, som området er udpeget for.

Det fremgår desuden af stk. 3, at medmindre betingelserne i § 65, stk. 3, er opfyldt, kan fredningsnævnet ikke meddele dispensation fra en fredning eller en foreslået fredning, hvis det ansøgte kan 1) beskadige eller ødelægge yngle- eller rasteområder i det naturlige udbredelsesområde for de dyrearter, der er nævnt i bilag 3 til loven, eller 2) ødelægge de plantearter, der er nævnt i bilag 5 til loven, i alle livsstadier.

Formålet med fredningen er at sikre indsigten til og udsigten fra Agerskov Kirke.

Fredningsnævnet finder ikke, at det ansøgte vil begrænse eller hindre hverken indsigten til eller udsigten fra kirken.

Fredningsnævnet finder heller ikke, at det ansøgte – qua den ønskede placering på en i forvejen etableret parkeringsplads sammenholdt med ladestanderens neutrale udseende og begrænsede omfang i øvrigt – vil fremstå skæmmende eller på anden måde ødelæggende for oplevelsen af kirken.

På denne baggrund, og idet det ansøgte heller ikke vil kunne påvirke beskyttede Natura 2000-områder og bilag IV-arter negativt, meddeler fredningsnævnet dispensation til det ansøgte.

Klagevejledning

Der kan klages over denne afgørelse til Miljø- og Fødevareklagenævnet. Klagen skal ifølge naturbeskyttelseslovens § 87 indgives via Miljø- og Fødevareklagenævnets digitale selvbetjening, jf. vejledningen på Miljø- og Fødevareklagenævnets hjemmeside www.naevneneshus.dk. Klagefristen udløber 4 uger efter, at afgørelsen er meddelt. Er afgørelsen offentligt bekendtgjort, regnes klagefristen dog altid fra bekendtgørelsen. Klagefristen udløber ved midnat på dagen for klagefristens udløb. Hvis klagefristen udløber på en lørdag eller en helligdag, forlænges fristen til den følgende hverdag.

Klageberettigede er, jf. naturbeskyttelseslovens § 86:

- Adressaten for afgørelsen,
- ejeren af den ejendom, som afgørelsen vedrører,
- offentlige myndigheder,
- en berørt nationalparkfond,
- lokale foreninger og organisationer, som har en væsentlig interesse i afgørelsen,
- landsdækkende foreninger og organisationer, hvis hovedformål er beskyttelse af natur og miljø,
- landsdækkende foreninger og organisationer, som efter deres formål varetager væsentlige, rekreative interesser, når afgørelsen berører sådanne interesser.

Det er en betingelse for Miljø- og Fødevareklagenævnets behandling af en klage, at den, der klager, indbetaler et gebyr på 900 kr. for privatpersoner og 1.800 kr. for virksomheder og organisationer (2016-niveau). Klagegebyret reguleres den 1. januar hvert år efter den af Finansministeriet fastsatte sats for det generelle pris- og lønindeks som løbende offentliggjort i forslag til finanslov med virkning for klager, der modtages i Miljø- og Fødevareklagenævnet fra og med den 1. februar 2017. Miljø- og Fødevareklagenævnet offentliggør størrelsen af klagegebyret på sin hjemmeside www.naevnenes-hus.dk.

Gebyret opkræves i forbindelse med klagens oprettelse i Miljø- og Fødevareklagenævnets digitale selvbetjening. Klagen behandles først, når gebyret er betalt. Vejledning om gebyrbetalingen kan ligeledes findes på Miljø- og Fødevareklagenævnets hjemmeside www.naevneneshus.dk.

Gebyret tilbagebetales, hvis klagesagen fører til, at den påklagede afgørelse ændres eller ophæves, hvis klageren får helt eller delvis medhold i klagen, eller hvis klagen afvises som følge af overskredet klagefrist, manglende klageberettigelse eller fordi klagen ikke er omfattet af Miljø- og Fødevareklagenævnets kompetence. Det bemærkes, at hvis den eneste ændring af den påklagede afgørelse er forlængelse af en frist for efterkommelse af en afgørelse som følge af den tid, der er medgået til at behandle sagen i Miljø- og Fødevareklagenævnet, så tilbagebetales gebyret dog ikke.

Miljø- og Fødevareklagenævnet kan også beslutte at tilbagebetale klagegebyret, hvis der er indledt forhandlinger med afgørelsens adressat og/eller førsteinstansen om projektilpasninger, og disse forhandlinger fører til, at klager trækker sin klage tilbage, eller hvis klager i øvrigt trækker sin klage tilbage, før Miljø- og Fødevareklagenævnet har truffet afgørelse i sagen. Gebyret tilbagebetales dog ikke, hvis Miljø- og Fødevareklagenævnet vurderer, at der er forhold, der taler imod at tilbagebetale gebyret, f.eks. hvis klagen trækkes tilbage meget sent, herunder efter at klager har haft et afgørelsesudkast i partshøring.

En dispensation må i henhold til naturbeskyttelseslovens § 87, stk. 7, ikke udnyttes, før klagefristen er udløbet, eller behandling af en eventuel klage måtte være afsluttet.

Det følger endvidere af naturbeskyttelseslovens § 50, stk. 1, jf. § 66, stk. 2, at dispensationen bortfalder, hvis den ikke udnyttes inden 3 år efter, at den er meddelt.

Fredningsnævnet for Sydjylland, Sydlig del
Esbjerg den 23. september 2024

Henrik Tosti
formand

Denne afgørelse er sendt til:

Tønder Kommune, teknisk@toender.dk

Miljøstyrelsen, mst@mst.dk

Slots- og Kulturstyrelsen, post@slks.dk

Museum Sønderjylland, planer@msj.dk

Danmarks Naturfredningsforening/København, dn@dn.dk

Danmarks Naturfredningsforening/Tønder, toender@dn.dk

Dansk Botanisk Forening Jyllandskredsen, finn.borchsenius@sm.au.dk

Dansk Ornitologisk Forening, toender@dof.dk

Friluftsrådet Centralt, fr@friluftsradet.dk

Friluftsrådet Tønder, sydvestjylland@friluftsradet.dk, Werner.sydvestjylland@friluftsradet.dk

Tønder Provsti, toender.provsti@KM.dk

Ribe Stift, kmrib@km.dk, sgv@km.dk

Agerskov Sogns Menighedsråd, 8956@SOGN.dk

Fredningsnævnet for Syddjylland Sydlig del

Dokken 1
6700 Esbjerg
Tlf.nr.: 9968 8800
E-mail: syddjyllandsyd@fredningsnaevn.dk

6. november 2024
FN SJS 55/2024

FN SJS 55/2024: Ansøgning om lovliggørende dispensation til opsat ladestander inden for fredningen af Agerskov Kirke

Fredningsnævnet har den 26. august 2024 modtaget en ansøgning fra Tønder Kommune om lovliggørende dispensation til en opsat ladestander på parkeringspladsen ved Agerskov Kirke, nærmere bestemt matr.nr. 1170, Agerskov Ejerlav, 6534 Agerskov, inden for fredningen af Agerskov Kirke.

Fredningsnævnets formand har i medfør af bekendtgørelse om forretningsordenen for fredningsnævn § 10, stk. 5, besluttet at meddele lovliggørende dispensation til det ansøgte i medfør af naturbeskyttelseslovens § 50, stk. 1, som anført i afsnittet ”Fredningsnævnets afgørelse”.

Sagens baggrund

Ladestanderen er opsat på fast belægning og er monteret på en flise. Der er ca. 10 meter til det nærmeste kirkedige, som forefindes på den modsatte side af vejen. Der er ikke i forbindelse med opsætningen fældet træer eller fjernet anden vegetation.

På kortene nedenfor fremgår ladestanderens nærmere placering (det fredede areal ses skraveret med rødt på det andet kort):

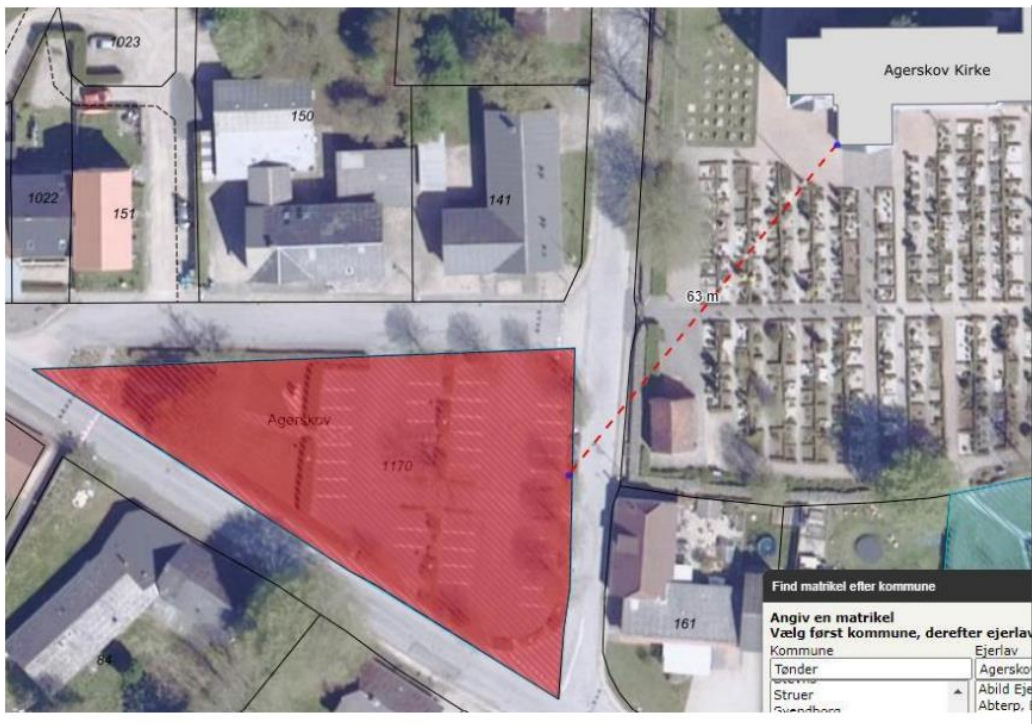

Den opsatte ladestander



Specifikationer

- Ladestanderens farve: RAL 9017
- Model/type af ladestander: Vedhæftet
- Mål på ladestander (højde, bredde): Vedhæftet + billede nedenfor
- Billedeksempel på ladestander: Selve piedestalen er RAL 9011:

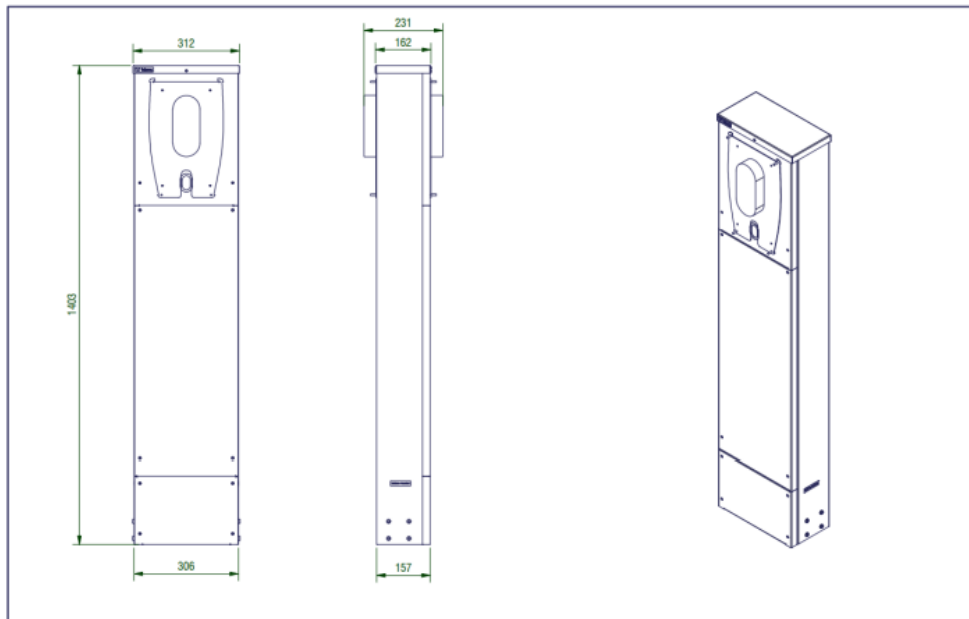

Ribe Stift har anbefalet, at der meddeles dispensation til det ansøgte.

Den Kgl. Bygningsinspektør ved arkitekt Jacob Ingvarsen har anført følgende:

”Den kommunale ladestander er opsat dér, hvor vi helst ikke ser den slags placeret: i indsigtslinjen til kirken set fra parkeringspladsen, så man ser ladestanderen og så kirken bagved. Hvis kommunen havde spurgt på forhånd, så ville vi have foreslået en placering ved siden af den, vi godkendte i maj måned.”

Den omhandlede matrikel er omfattet af en såkaldt Exner-fredning – tinglyst på ejendommen den 30. maj 1953. Formålet med fredningen er at sikre indsigten til og udsigten fra Agerskov Kirke. Fredningen har følgende indhold:

Arealerne må ikke bebygges, de må ej heller beplantes således, at udsigten til kirken ødelægges, midlertidigt eller vedvarende, ligesom der ikke på arealerne må opsættes skure, udsalgssteder, boder, vogne til beboelse eller opbevaring af redskaber eller lignende, ej heller må der på arealerne opsættes toiletter, hønsehuse, pelsdyrfarme og lignende, sprøjtehuse, benzinstandere, og heller ikke – mod ejerens samtykke – transformatorstationer, telefon- eller telegrafmaster.

Fredningsnævnets behandling af sagen

Fredningsnævnet har behandlet sagen på skriftligt grundlag.

Ved brev af 6. september 2024 har fredningsnævnet anmodet Region Syddanmark, Tønder Kommune, Miljøstyrelsen, Slots- og Kulturstyrelsen, Museum Sønderjylland, Danmarks

Naturfredningsforening, Dansk Botanisk Forening Jyllandskredsen, Dansk Ornitologisk Forening, Friluftsrådet, Tønder Provsti, Ribe Stift og Agerskov Sogns Menighedsråd om bemærkninger til ansøgningen med høringsfrist til den 23. september 2024.

Der er ikke modtaget bemærkninger.

Fredningsnævnets afgørelse

Fredningsnævnet kan i medfør af naturbeskyttelseslovens § 50, stk. 1, meddele dispensation fra en foreslået eller fastsat fredningsbestemmelse, når det ansøgte ikke strider mod formålet med fredningen.

Det fremgår videre af stk. 2, at fredningsnævnet kun kan meddele dispensation fra en fredning eller en foreslået fredning i eller uden for et internationalt naturbeskyttelsesområde, hvis det ansøgte ikke indebærer forringelse af naturtyper eller levesteder for arter eller betydelige forstyrrelser af arter, som området er udpeget for.

Det fremgår desuden af stk. 3, at medmindre betingelserne i § 65, stk. 3, er opfyldt, kan fredningsnævnet ikke meddele dispensation fra en fredning eller en foreslået fredning, hvis det ansøgte kan 1) beskadige eller ødelægge yngle- eller rasteområder i det naturlige udbredelsesområde for de dyrearter, der er nævnt i bilag 3 til loven, eller 2) ødelægge de plantearter, der er nævnt i bilag 5 til loven, i alle livsstadier.

Formålet med fredningen er at sikre indsigten til og udsigten fra Agerskov Kirke.

Fredningsnævnet finder ikke, at det ansøgte i nævneværdigt omfang vil begrænse eller hindre hverken indsigten til eller udsigten fra kirken. Fredningsnævnet finder heller ikke, at det ansøgte – qua den ønskede placering på en i forvejen etableret parkeringsplads blandt øvrige trafikskilte, lygtepæle m.v. sammenholdt med ladestanderens neutrale udseende og begrænsede omfang i øvrigt – vil fremstå skæmmende.

På denne baggrund, og idet det ansøgte heller ikke vil kunne påvirke beskyttede Natura 2000-områder og bilag IV-arter negativt, meddeler fredningsnævnet lovliggørende dispensation til det ansøgte.

Klagevejledning

Der kan klages over denne afgørelse til Miljø- og Fødevareklagenævnet. Klagen skal ifølge naturbeskyttelseslovens § 87 indgives via Miljø- og Fødevareklagenævnets digitale selvbetjening, jf. vejledningen på Miljø- og Fødevareklagenævnets hjemmeside www.naevneneshus.dk. Klagefristen udløber 4 uger efter, at afgørelsen er meddelt. Er afgørelsen offentligt bekendtgjort, regnes klagefristen dog altid fra bekendtgørelsen. Klagefristen udløber ved midnat på dagen for klagefristens udløb. Hvis klagefristen udløber på en lørdag eller en helligdag, forlænges fristen til den følgende hverdag.

Klageberettigede er, jf. naturbeskyttelseslovens § 86:

- Adressaten for afgørelsen,
- ejeren af den ejendom, som afgørelsen vedrører,

- offentlige myndigheder,
- en berørt nationalparkfond,
- lokale foreninger og organisationer, som har en væsentlig interesse i afgørelsen,
- landsdækkende foreninger og organisationer, hvis hovedformål er beskyttelse af natur og miljø,
- landsdækkende foreninger og organisationer, som efter deres formål varetager væsentlige, rekreative interesser, når afgørelsen berører sådanne interesser.

Det er en betingelse for Miljø- og Fødevarerklagenævnets behandling af en klage, at den, der klager, indbetaler et gebyr på 900 kr. for privatpersoner og 1.800 kr. for virksomheder og organisationer (2016-niveau). Klagegebyret reguleres den 1. januar hvert år efter den af Finansministeriet fastsatte sats for det generelle pris- og lønindeks som løbende offentliggjort i forslag til finanslov med virkning for klager, der modtages i Miljø- og Fødevarerklagenævnet fra og med den 1. februar 2017. Miljø- og Fødevarerklagenævnet offentliggør størrelsen af klagegebyret på sin hjemmeside www.naevnenes-hus.dk.

Gebyret opkræves i forbindelse med klagens oprettelse i Miljø- og Fødevarerklagenævnets digitale selvbetjening. Klagen behandles først, når gebyret er betalt. Vejledning om gebyrbetalingen kan ligeledes findes på Miljø- og Fødevarerklagenævnets hjemmeside www.naevneneshus.dk.

Gebyret tilbagebetales, hvis klagesagen fører til, at den påklagede afgørelse ændres eller ophæves, hvis klageren får helt eller delvis medhold i klagen, eller hvis klagen afvises som følge af overskredet klagefrist, manglende klageberettigelse eller fordi klagen ikke er omfattet af Miljø- og Fødevarerklagenævnets kompetence. Det bemærkes, at hvis den eneste ændring af den påklagede afgørelse er forlængelse af en frist for efterkommelse af en afgørelse som følge af den tid, der er medgået til at behandle sagen i Miljø- og Fødevarerklagenævnet, så tilbagebetales gebyret dog ikke.

Miljø- og Fødevarerklagenævnet kan også beslutte at tilbagebetale klagegebyret, hvis der er indledt forhandlinger med afgørelsens adressat og/eller førsteinstansen om projektilpasninger, og disse forhandlinger fører til, at klager trækker sin klage tilbage, eller hvis klager i øvrigt trækker sin klage tilbage, før Miljø- og Fødevarerklagenævnet har truffet afgørelse i sagen. Gebyret tilbagebetales dog ikke, hvis Miljø- og Fødevarerklagenævnet vurderer, at der er forhold, der taler imod at tilbagebetale gebyret, f.eks. hvis klagen trækkes tilbage meget sent, herunder efter at klager har haft et afgørelsesudkast i partshøring.

En dispensation må i henhold til naturbeskyttelseslovens § 87, stk. 7, ikke udnyttes, før klagefristen er udløbet, eller behandling af en eventuel klage måtte være afsluttet.

Det følger endvidere af naturbeskyttelseslovens § 50, stk. 1, jf. § 66, stk. 2, at dispensationen bortfalder, hvis den ikke udnyttes inden 3 år efter, at den er meddelt.

Fredningsnævnet for Syddjylland, Sydlig del
Esbjerg den 6. november 2024

Henrik Tosti
formand

Denne afgørelse er sendt til:

Region Syddanmark, miljoe-raastoffer@rsyd.dk

Tønder Kommune, teknisk@toender.dk, tt3@toender.dk

Miljøstyrelsen, mst@mst.dk

Slots- og Kulturstyrelsen, post@slks.dk

Museum Sønderjylland, planer@msj.dk

Danmarks Naturfredningsforening/København, dn@dn.dk

Danmarks Naturfredningsforening/Tønder, toender@dn.dk

Dansk Botanisk Forening Jyllandskredsen, finn.borchsenius@sm.au.dk

Dansk Ornitologisk Forening, toender@dof.dk

Friluftsrådet Centralt, fr@friluftsradet.dk

Friluftsrådet Tønder, sydvestjylland@friluftsradet.dk, Werner.sydvestjylland@friluftsradet.dk

Tønder Provsti, toender.provsti@KM.dk

Ribe Stift, kmrib@km.dk

Agerskov Sogns Menighedsråd, 8956@SOGN.dk