

**Afgørelser – Reg. nr.: 01357.03**

**Fredningen vedrører: Siem Kirke**

**Domme**

**Taksationskommissionen**

**Naturklagenævnet**

**Overfredningsnævnet**

**Fredningsnævnet**

**18-08-1950**

**Kendelser**

**Deklarationer**

FREDNINGSNÆVNET>

18/8-50

Deklaration om fredning.

Undertegnede gaardejer Frode Nissen af Siem, der er ejer af landbrugsejendommen matr.nr. 2 a og 12 b, Siem by og sogn, forpligter herved mig og efterfølgende ejere af nævnte matr.nr. 2 a, der ligger syd for Siem kirkegaard, at der ingensinde maa opføres bygninger mellem kirkegaardens sydlige og min nuværende ladebygning og at den langs kirkegaardens sydlige dige førende vej som hidtil skal henligge i en bredde af 6 meter som fortov for kirken, saaledes at den ikke bebygges eller dyrkes.

Denne deklARATION bliver at tinglyse som servitut paa min fornævnte ejendom. Paataleretten tilkommer Siem menighedsraad og fredningsnævnet for Aalborg amt hver af sig.

Siem, den 18/8 1950.

*Frode Nissen*

*18/8/50*

101. Byret Aalborg for HELLUM-  
 HENRIK HERREDERS retskreds  
 den 18 OKT. 1950  
 TILLYST

101. Byret Aalborg nr. 490.

*Ejendommen er indtaget med servitutens oplysninger.*

*[Signature]*

*[Signature]*

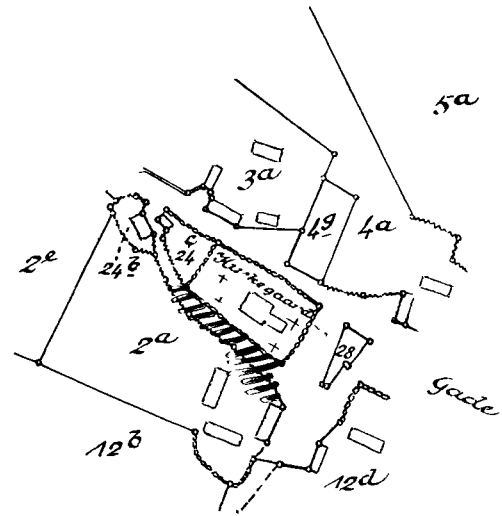

*Terræn af  
Sint By  
Sint Sogn  
Helligens Herred  
Aalborg Amt*

Rigtig Kopi af Matrikuskortet.

Kortet for Matrikulsvæsenet i *Oktober 1949*

*Magnus Peter*

Måstørrelse 1:4000

500 m

Indgivelsen gebyrt

Statens Tegnepapir I-II  
J. Chr. Petersens - Blanket K

REG. NR. 13572