

Afgørelser – Reg. nr.: 01732.03

Fredningen vedrører: Alsted Kirke

Domme

Taksationskommissionen

Naturklagenævnet

Overfredningsnævnet

Fredningsnævnet

15-10-1951

Kendelser

Deklarationer

FREDNINGSNÆVNET >

Justitsministeriets genpartpapir.

Mtr. nr., ejerlav, sogn:
(i København kvarter)eller (i de sønderjydske lands-
dele) bd. og bl. i ting-
bogen, art. nr., ejerlav,
sogn.Akt: Skab nr.
(udfyldes af dommerkontoret)

I a, Alsted by og sogn.

Gade og hus nr.:
(hvor sådant findes)

Anmelderens navn og bopæl (kontor):

Fredningsnævnet for Sorø Amt.
c/o Dommerkontoret, Ringsted.

FREDNINGSTILBUD

Undertegnede

Alsted sogne menighedsråd

tilbyder herved som ejer af matr. nr. 100/100 (100/100)

I a, Alsted by og sogn,

at lade nedennævnte areal af ovennævnte matr. nr. frede.

Arealerne beskrives således:

Præstegårdens have og gårdplads øst den sørlige kirkegårdsmur.

Fredningen har følgende omfang:

Arealerne må ikke bebygges eller beplantes med højstammede træer, og der må ikke på arealerne graves grus eller anbringes transformatorstationer, telefon- og telegrafmaster o.l., skure, udsalgssteder, isboder, beboelsesvogne og efter nævnets opfattelse skønhedsforstyrrende genstande.

~~Jeg forbeholder mig dog ret til at~~

2300 AM 030

For fredningen kræver jeg ingen erstatning.

Jeg er indforstået med, at ovennævnte forligstilbud tinglyses på min ejendom matr. nr.

1 a, Alsted by og sogn,

dog uden udgift for mig.

Påtaleberettiget i henhold til foranstående er fredningsnævnet for **Sorø amt og**

provstiudvalget for Kingsted-Alsted hkr,

~~menighedsråd~~ i forening eller hver for sig.

Alsted den 15/10 1951.

På menighedsrådets vegne

**L. Andersen,
sognepræst.**

Fredningstilbudet modtages og godkendes.

Fredningsnævnet for Sorø amt, den 15/10 1951.

Urban Petersen,

ind.

For fredningen kræver jeg ingen erstatning.

Jeg er indforstået med, at ovennævnte forligstilbud tinglyses på min ejendom matr. nr.

VI

i a. Alsted by og sogne,

dog uden udgift for mig.

Påtaleberettiget i henhold til foranstående er fredningsnævnet for Sorø amt og

provstiudvalget for Ringsted-Alsted hkr.

menighedsråd i forening eller hver for sig.

Alsted den 15 / 195 1.

**På menighedsrådets vegne
L. Andersen.
sogneprøst.**

Fredningstilbudet modtages og godkendes.

Fredningsnævnet for Sorø amt, den 15 / 195 1.

15 10 1.

Urban Petersen.

Ind.

Justitsministeriets genpartpapir.

Mtr. nr., ejerlav, sogn:
(i København kvarter)
eller (i de sønderjydske lands-
dele) bd. og bl. i ting-
bogen, art. nr., ejerlav,
sogn.

12 a, Alsted by og sogn.

Akt: Skab nr.
(udfyldes af dommerkontoret)

Gade og hus nr.:
(hvor sådant findes)

Anmelderens navn og bopæl (kontor):

Fredningsnævnet for Sorø Amt.
c/o Dommerkontoret, Ringsted.

FREDNINGSTILBUD

Undertegnede

~~gårdejer Aage Balow-Christiansen~~
tilbyder herved som ejer af matr. nr. 12 a, Alsted by og sogn

12 a, Alsted by og sogn

at lade nedennævnte areal af ovennævnte matr. nr. frede.

Arealerne beskrives således:

den del af ejendommen, der ligger nord for gårdens nuværende
nordre længe og syd for kommunavejen. Arealet har en bredde
mod øst af 13 meter og mod vest af 5 meter.

Endvidere en bremse af haven vest for den vestlige kirke-
gårdsmur i en afstand af 3 25 meter.

Fredningen har følgende omfang:

Arealerne må ikke bebygges eller beplantes med højstammede træer, og der må ikke
på arealerne graves grus eller anbringes transformatorstationer, telefon- og telegrafmaster
o. l., skure, udsalgssteder, isboder, beboelsesvogne og efter nævnets opfattelse skønheds-
forstyrrende genstande.

Jeg forbeholder mig dog ret til at

For fredningen kræver jeg ingen erstatning.

Jeg er indforstået med, at ovennævnte forligstilbud tinglyses på min ejendom matr. nr.

12 a, Alsted by og sogn,

dog uden udgift for mig.

Påtaleberettiget i henhold til foranstående er fredningsnævnet for **Sorø amt og**

Alsted sogn

menighedsråd i forening eller hver for sig.

den 15 / 195
Alsted 15 10 1.

Lage Christianssøn

Fredningstilbudet modtages og godkendes.

Fredningsnævnet for Sorø amt, den 15 / 195

15 10 1.

Urban Petersen.

fad.

Den underskrevne har modtaget og godkendt det af Fredningsnævnet for Sorø amt og Alsted sogn fremsendte forligstilbud til tinglysning af den af matr. nr. 12 a, Alsted by og sogn, dog uden udgift for mig, og er indforstået med, at ovennævnte forligstilbud tinglyses på min ejendom matr. nr. 12 a, Alsted by og sogn, dog uden udgift for mig.

Justitsministeriets genpartpapir.

Mtr. nr., ejerlav, sogn:
(i København kvarter) **59, Alsted by og sogn.**
eller (i de sønderjydske lands-
dele) bd. og bl. i ting-
bogen, art. nr., ejerlav,
sogn.

Akt: Skab nr.
(udfyldes af dommerkontoret)

Gade og hus nr.:
(hvor sådant findes)

Anmelderens navn og bopæl (kontor):
Fredningsnævnet for Sorø Amt.
c/o Dommerkontoret, Ringsted.

FREDNINGSTILBUD

Undertegnede

Alsted sogne menighedsråd
tilbyder herved som ejer af matr. nr. **59, Alsted by og sogn,**

at lade nedennævnte areal af ovennævnte matr. nr. frede.

Arealerne beskrives således:

Hele legathusets parcel vest for kirkegårdens vestlige mur,

ud over sit nuværende omfang

Fredningen har følgende omfang:

Arealerne må ikke bebygges eller beplantes med højstammede træer, og der må ikke på arealerne graves grus eller anbringes transformatorstationer, telefon- og telegrafmaster o. l., skure, udsalgssteder, isboder, beboelsesvogne og efter nævnets opfattelse skønhedsforstyrrende genstande.

~~Jeg forbeholder mig dog ret til at~~

**Genopførelse af stuehuset forbeholdes, dog ikke kirkegården
nærmere end 5 meter og ikke kommunevæjen nærmere end alt er til-
faldet.**

For fredningen kræver jeg ingen erstatning.

Jeg er indforstået med, at ovennævnte forligstilbud tinglyses på min ejendom matr. nr.

57. Alsted by og sogn,

dog uden udgift for mig.

Påtaleberettiget i henhold til foranstående er fredningsnævnet for Sorø amt og

provstivalget for kirkens Ringsted-Alsted hkr.

menighedsråd i forening eller hver for sig.

den / 195
Alsted 15 10 1.
15 menighedsråds væg
1. indlæst.
sognepræst.

Fredningstilbudet modtages og godkendes.

Fredningsnævnet for Sorø amt, den / 195

15 10 1.

Urban Petersen.
Spd.

[Faint, mostly illegible text at the bottom of the page, possibly bleed-through or a second page.]

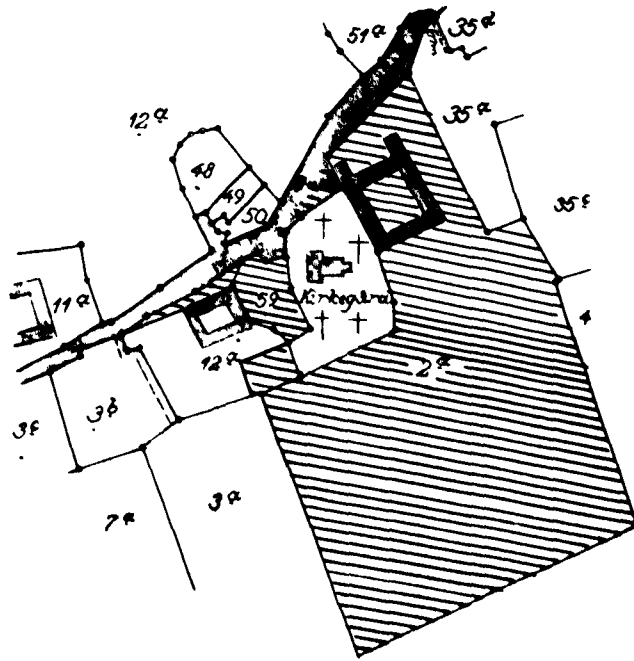

Terrain af
Alsted By.

Alsted Sogn.

Alsted Herred

Soro Amt.

Rigtig kopi af matrikelkortet.

Direktoratet for Matrikelvæsenet d. 20. december 1851

L. Frølich

Målestørrelse 1:4000

500 m.

KOPI

FREDNINGSNÆVNET FO

Sorø kommune
Fagcenter Teknik & Miljø
Rådhusvej 8
4180 Sorø

Jernbanegade 3 A, 1
4000 Roskilde
Postadresse:
Helligkorsvej 7
4000 Roskilde

Tlf. 56 64 27 26
E-post:
vestsjaelland@
fredningsnaevn.dk

F 47/2012
Deres j.nr.

Den **18 OKT. 2012**

Vedr.: A3-informationstavler ved Bjernede Rundkirke og Alsted Kirke.

Den 23. maj 2012 har Sorø kommune rettet henvendelse til Fredningsnævnet for Vestsjælland med forespørgsel om opsætning af informationstavler i A3-størrelse ved Bjernede Rundkirke og Alsted Kirke i forbindelse med etableringen af Munkevejen.

Det hedder i forespørgslen bl.a.:

”...

Munkevejen er en tematiseret cykelrute. Den kommer forbi historiske steder, der vidner om kristendommens udbredelse og dens betydning for vores kulturarv. Samtidig nydes og formidles den unikke natur og de mange købstæder og landsbyer.

Ruten starter i Tyskland i Glückstadt, ca. 30 km nord for Hamburg og går herfra gennem Schleswig-Holstein til Femern. På dansk side fortsætter ruten fra Rødbyhavn og slutter i Roskilde.

Seværdigheder formidles ved informationstavler og på hjemmesiden: munkevejen.dk.

...”

Naturstyrelsen, Roskilde natur, har i en skrivelse af 6. august 2012 udtalt bl.a.

”...

Fredningsnævnet har den 21. juni 2012 anmodet Naturstyrelsen Roskilde om en udtalelse vedrørende opsætning af A3-informationstavler ved Alsted og Bjernede Kirker.

Informationstavlerne skal informere om historien om kirkerne og deres betydning for kristendommens udbredelse i Danmark. Tavlerne opsættes i forbindelse med en temacykelrute (Munkevejen), som starter i Glückstadt nord for Hamborg og gennem Danmark til Roskilde Domkirke.

Man forestiller sig at nogle af tavlerne vil blive placeret inden for Exnerfredningerne omkring de to kirker og spørger derfor til om der kræves en dispensation herfra eller om der er en bagatelgrænse.

Desuden spørges om informationstavlerne kan høre under begrebet "skønhedsforstyrrende genstande" som nævnes i fredningsbestemmelserne.

Exnerfredningerne omkring kirkerne har generelt følgende ordlyd:

"arealerne må ikke bebygges eller beplantes med højstammede træer, og der må ikke på arealerne graves grus eller anbringes transformerstationer, telefon- eller telegrafmaster o.l., skure, udsalgssteder, isboder, beboelsesvogne og efter nævnets opfattelse skønhedsforstyrrende genstande".

Vurdering

1. I lyset af hidtidig praksis i f.m. dispensationer fra fredningsbestemmelserne i Exner-fredninger, vil opstilling af informationstavlerne inden for fredningsgrænsen, kræve en dispensation fra fredningen.
2. Informationstavlerne vil, placeret diskret, ikke kunne siges at være skønhedsforstyrrende.
3. Informationstavlernes ringe størrelse og højde, samt deres mål, betyder, at disse ikke vil have en væsentlig virkning på fredningens hovedformål; at bevare ind- og udsigten til og fra kirken. Herudover vil tavlerne blive opstillet diskret, men dog synligt, i forbindelse med kirkernes parkeringsarealer.

...".

Formanden for fredningsnævnet har besigtiget Bjernede Rundkirke og Alsted Kirke.

Fredningsnævnets bemærkninger:

Fredningsnævnet finder, at opsætning af informationstavler i A3-størrelse inden for fredningen ved Bjernede Rundkirke og Alsted Kirke kræver tilladelse fra fredningsnævnet.

Fredningsnævnet finder i overensstemmelse med Naturstyrelsen, at opsætning af informationstavlerne i forbindelse med kirkernes parkeringsarealer ikke vil have en væsentlig indflydelse på hovedformålet med fredningen, nemlig at bevare indsigten til og udsigten fra kirkerne. Endvidere vil en diskret placering af tavlerne ikke være skønhedsforstyrrende. Antallet af tavler, der ønskes opsat, er ikke oplyst, men fredningsnævnet finder, at der bør placeres højst to tavler ved hver af kirkerne.

Fredningsnævnet tillader derfor, at Sorø kommune opsætter informations-tavler i A3-størrelse ved parkeringsarealerne - herunder evt. på kirkemuren - ved Bjernede Rundkirke og Alsted Kirke, så længe placeringen må betegnes som diskret omend synlig, og når der opsættes højst to tavler ved hver kirke, jf. naturbeskyttelseslovens § 50, stk. 1.

Klagevejledning

Denne afgørelse kan påklages til Natur- og Miljøklagenævnet.

Klagefristen er 4 uger fra den dag, afgørelsen er meddelt.

Klageberettigede er, jf. naturbeskyttelseslovens § 86:

- . adressaten for afgørelsen
- . ejeren af den ejendom, som afgørelsen vedrører,
- . offentlige myndigheder,
- . en berørt nationalparkfond,
- . lokale foreninger og organisationer, som har en væsentlig interesse i afgørelsen,
- . landsdækkende foreninger og organisationer, hvis hovedformål er beskyttelse af natur og miljø, og
- . landsdækkende foreninger og organisationer, som efter deres formål varetager væsentlige, rekreative interesser, når afgørelsen berører sådanne interesser.

Klage skal indsendes til Fredningsnævnet for Vestsjælland, Jernbanegade 3A, 4000 Roskilde, som videresender klagen til Natur- og Miljøklagenævnet sammen med afgørelsen og det materiale, der er indgået i sagens behandling.

Det er en betingelse for Natur- og Miljøklagenævnets behandling at klagen, at der indbetales et gebyr på 500 kr.

De modtager en opkrævning på gebyret fra Natur- og Miljøklagenævnet, når nævnet har modtaget klagen fra fredningsnævnet. De skal benytte denne opkrævning ved indbetaling af gebyret. Natur- og Miljøklagenævnet modtager ikke check eller kontanter. Natur- og Miljøklagenævnet påbegynder behandlingen af klagen, når gebyret er modtaget. Betales gebyret ikke på den anviste måde og inden for den fastsatte frist på 14 dage, afvises klagen fra behandling. Vejledning om gebyrbetalingen kan findes på Natur- og Miljøklagenævnets hjemmeside.

Gebyret tilbagebetales, hvis

- 1) klagesagen fører til, at den påklagede afgørelse ændres eller ophæves,
- 2) klageren får helt eller delvis medhold i klagen, eller
- 3) klagen afvises som følge af overskredet klagefrist, manglende klageberettigelse eller fordi klagen ikke er omfattet af Natur- og Miljøklagenæv-

nets kompetence.

Det bemærkes, at hvis den eneste ændring af den påklagede afgørelse er forlængelse af frist for efterkommelse af afgørelse som følge af den tid, der er medgået til at behandle sagen i klagenævnet, tilbagebetales gebyret dog ikke.

Natur- og Miljøklagenævnet kan også beslutte at tilbagebetale klagegebyret, hvis

- 1) der er indledt forhandlinger med afgørelsens adressat og/eller førsteinstansen om projektilpasninger, og disse forhandlinger fører til, at klager trækker sin klage tilbage, eller
- 2) klager i øvrigt trækker sin klage tilbage, før Natur- og Miljøklagenævnet har truffet afgørelse i sagen.

Gebyret tilbagebetales dog ikke, hvis nævnet vurderer, at der er forhold, der taler imod at tilbagebetale gebyret, f.eks. hvis klagen trækkes tilbage meget sent, herunder efter at klager har haft et afgørelsesudkast i partshøring.

Såfremt en klage indgives, må nævnets dispensation ikke udnyttes, før sagen er færdigbehandlet og stadfæstet af Natur- og Miljøklagenævnet. Projektet må ikke påbegyndes, før klagefristen er udløbet.

Denne dispensation bortfalder, såfremt den ikke er udnyttet inden 3 år.

Såfremt projektets gennemførelse kræver tilladelse eller dispensation efter anden lovgivning, skal ansøgerne rette henvendelse til den myndighed, der administrerer tilladelser eller dispensationer i henhold til denne lovgivning.

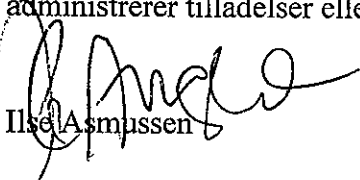
Ilse Asmussen

Ole Stryhn

Rolf Deilow

Kopi til:

Danmarks Naturfredningsforening, Masnedøgade 20, 2100 København Ø.

Danmarks Naturfredningsforening, lokalafdeling i Sorø,

(parnasvej36@gmail.com).

Friluftsrådet v/Hans V. Stoltz, Orionvej 4, 4200 Slagelse.

Naturstyrelsen, Haraldsgade 53, 2100 København Ø.

Naturstyrelsen Storstrøm, Fejøgade 1, 4800 Nykøbing F. Att.: Dan Hjort.

(ros@nst.dk).

Dansk Ornitologisk Forening, Vesterbrogade 140, 1620 København V.

(natur@dof.dk), (soroe@dof.dk)

Nævnsmedlemmer:

Ilse Asmussen, Egesvinget 34, 4180 Sorø.

Rolf Dejløw, Nyvangsvej 10, Ørslev, 4100 Ringsted.